



Schoolgids 2011-2012

Het Heerenlanden College beschikt vanaf september 2009 over een sterk vernieuwd gebouw aan de Eksterlaan en een geheel nieuw gebouw aan de Joost de Jongestraat. Dit laatste gebouw is op 22 juni 2011 op feestelijke wijze officieel geopend.

Adresgegevens:

Locatie Eksterlaan voor mavo-havo-vwo en vwo tto

Eksterlaan 48
4143 AC Leerdam
Tel. 0345 - 61 35 31
Fax 0345 - 63 86 77
E-mail: adm@heerenlanden.nl
www.heerenlanden.nl

Locatie Joost de Jongestraat voor vmbo basis- en kaderberoeps (inclusief lwoo)

Joost de Jongestraat 55
4142 AV Leerdam
Tel. 0345-613531
E-mail: adm@heerenlanden.nl
www.heerenlanden.nl

Inhoudsopgave

I ALGEMEEN DEEL

Voorwoord	3
1 Waar de school voor staat / Visie van de school	3
2 Wat we te bieden hebben	4
3 Schooljaar 2011-2012	5
4 De lessen	6
5 De brugklas	13
6 Bevordering en doorstroming	13
7 Contacten	14
8 Begeleiding	15
9 Leerlingbegeleiding op maat	16
10 Vorming algemeen	17
11 Schoolreglement	17
12 Financiële zaken / Aansprakelijkheid	18
13 Ouders met vragen	20
14 Bij klachten	20
15 Gebruik van foto's	20

II MAVO (VMBO TL) / HAVO / VWO / VWO-TTO

1 Over kernteams en structuur	21
2 Brugklassen	21
3 Cultuur- en techniekklassen	21

Afdeling MAVO (VMBO TL)

1 Algemene info	22
2 Het onderwijs per leerjaar	22

Afdeling HAVO / VWO

1 De onderbouw	23
2 De bovenbouw	24

III VMBO BASIS- EN KADERBEROEPS

1 Het vmbo basis- en kaderberoeps	25
2 De basis- en kaderberoepsgerichte leerweg	25
3 De onderbouw	25
4 De bovenbouw	26

IV NAMENLIJST

1 Raad van Toezicht	28
2 College van Bestuur	28
3 Medewerkers met een bijzondere taak in de leerlingbegeleiding	28
4 Onderwijzend personeel	28
5 Onderwijs ondersteunend personeel	30
6 Dagelijks bestuur Medezeggenschapsraad / GMR	31
7 Inspectie	31

Voorwoord

Het jaarboekje van het Heerenlanden College wordt met ingang van dit schooljaar niet meer op papier verstrekt. Steeds meer informatie is via de website van de school goed beschikbaar, steeds meer wordt ook door leerlingen en ouders / verzorgers en overige belanghebbenden de website bezocht om informatie op te zoeken.

Dit jaarboekje kent een algemeen deel met informatie over het Heerenlanden College als geheel. Daarnaast wordt in twee afzonderlijke delen het onderwijs op de beide locaties beschreven.

Ten slotte is er een overzicht van alle medewerkers. Bij iedere docent staat, naast het telefoonnummer, het school e-mailadres.

We zien dat de communicatie tussen ouders en docenten veelal via de e-mail verloopt en merken van beide kanten dat dit goed werkt.

Vol verwachting starten we met een nieuw schooljaar, waarin ieder een steentje wil bijdragen aan de vorming en ontwikkeling van onze leerlingen. Wij mogen daarbij bidden om Gods zegen.

Wij wensen alle bij de school betrokkenen, de leerlingen en hun ouders/verzorgers en de medewerkers een goed en zegenrijk schooljaar toe.

J.W. Constandse

Directeur locatie Eksterlaan

J.A.M. Smid-Vink,

Directeur locatie Joost de Jongestraat

1 Waar de school voor staat/visie van de school

Missie

De missie van de school luidt:

- Het Heerenlanden College is een school die zich baseert op de Bijbel. Daaraan ontleent zij de inspiratie en motivatie om onderwijs te geven waarin mens en talent een eenheid vormen.
- Het onderwijs zelf is gericht op ontwikkeling van kennis en vaardigheden waarmee jongvolwassenen straks invulling geven aan de wereld.
- De school biedt ruimte en geborgenheid om elkaar in verschil en eenheid te herkennen.

Visie en doelstelling van de school

Op basis van de bovenstaande missie heeft de school een schoolplan opgesteld waarin ze ondermeer haar onderwijsvisie heeft aangegeven. De school ziet de leerlingen als unieke persoonlijkheden

- die tal van mogelijkheden hebben, die ontdekt en verder ontwikkeld kunnen worden,
- die een leergeschiedenis hebben (basisonderwijs) en die zich in dat kader verder ontwikkelen (vervolgonderwijs),
- die met de juiste begeleiding in toenemende mate in staat zijn verantwoordelijkheden te dragen en heel veel kunnen leren, als zij zich in de school prettig voelen en op een actieve manier leerervaringen kunnen opdoen,
- die in hun totale ontwikkeling aandacht verdienen: 'lichaam en geest', 'hart, hoofd en handen'.
- die leren in een betekenisvolle en krachtige leeromgeving, zowel individueel als in groepen van wisselende samenstelling.

Vanuit onze visie willen wij het onderwijs aan en de begeleiding van onze leerlingen vorm en inhoud geven.

We houden daarbij rekening met de verscheidenheid van leerlingen (aanleg, behoeften, interesses, achtergrond) en geven met nadruk aandacht aan waarden, normen en zingeving. Kort samengevat stellen we ons ten doel om: *leerlingen uit Leerdam en omgeving een veilige en stimulerende leeromgeving te bieden, waarin zij zich met toenemende verantwoordelijkheid en zelfstandigheid voorbereiden op een toekomst, waaraan zij keuzebewust en sociaal vaardig invulling kunnen geven.*

“Het Heerenlanden College geeft 8”

In acht aansprekende begrippen geven we aan, waar wij in ons onderwijs voor staan. Acht krachtige uitspraken die kleur geven aan onze school, als onderwijsinstelling en als samenleving in het klein.

1. Open

Een open school die gelooft dat God ons inspireert, zodat wij ruimte geven aan elkaar.

2. *Warm*
Een warme school waar iedereen gezien mag worden en zich durft te laten zien omdat hij zich thuis voelt.
3. *Lerend*
Een lerende school die met inzet en humor jonge mensen in ontwikkeling aansprekend onderwijst.
4. *Oplettend*
Een oplettende school die talent stimuleert om mensen met vertrouwen straks hun eigen weg te laten gaan.
5. *Saamhorig*
Een saamhorige school die het niet in zijn eentje klaart, maar rekent op de kracht van wie er komen.
6. *Actief*
Een actieve school waar inspanning en ontspanning elkaar in een gezond evenwicht houden.
7. *Menselijk*
Een menselijke school waar prestaties geen prestige zijn, maar persoonlijke successen die we vieren.
8. *Hoopvol*
Een hoopvolle school die werkt aan een samenleving waarin we zorg hebben voor de wereld en voor elkaar

Bestuursvorm

Met ingang van 1 januari 2011 maakt de school deel uit van de Stichting voor Christelijk Voortgezet Onderwijs voor de regio Alblasserwaard-Vijfheerenlanden (CVO-AV). Naast het Heerenlanden College maakt ook de Christelijke Scholengroep De Hoven in Gorinchem e.o. deel uit van de Stichting CVO-AV. Zo is in een grotere regio thuis nabij christelijk voortgezet onderwijs gewaarborgd. Een tweehoofdig College van bestuur geeft leiding aan de nieuwe stichting.

2 Wat we te bieden hebben

Aanbod van onderwijs

Locatie Eksterlaan:

- Mavo (Vmbo theoretische leerweg)
- Havo
- Vwo en Vwo-tto

Tto staat voor tweetalig onderwijs. Vanaf de brugklas krijgen leerlingen binnen het Vwo-tto een aantal vakken in het Engels aangeboden. Meer informatie vindt u in deel II van dit jaarboekje.

Locatie Joost de Jongestraat

- Vmbo basis- en kaderberoeps gerichte leerweg, inclusief leerweg ondersteunend onderwijs (lwoo)
- Meer informatie vindt u in deel III van deze gids.

Kernteam

De school is ingedeeld in kernteam. Een kernteam bestaat uit een groep van (ruim) 20 docenten, geleid door een teamleider. Het kernteam verzorgt het onderwijs aan en de begeleiding van een afdeling. De locatie Eksterlaan is opgedeeld in drie teams, de locatie Joost de Jongestraat kent één team.

Van basisschool naar voortgezet onderwijs naar beroeps- en wetenschappelijk onderwijs

Als leerlingen zich voor de brugklas aanmelden, is er contact met de basisschool. Naast het Onderwijskundig Rapport waarin het schooladvies wordt beschreven en de Citoscore, is er het telefonisch of persoonlijk contact over de leerlingen. Op basis van alle gegevens plaatsen we de leerlingen in een van de brugklasafdelingen. Vanaf leerjaar 2 bereiden we de leerlingen voor op het vervolg na het voortgezet onderwijs. Leerlingen vanuit de mavo en het vmbo (voorbereidend middelbaar beroeps onderwijs) gaan over het algemeen naar het mbo. Vanuit de mavo kun je ook instromen in havo 4. Voordeel is dat dit op dezelfde school en in hetzelfde gebouw kan. Leerlingen met een havo-diploma hebben toegang tot het hbo, leerlingen met een vwo-diploma kunnen hun studie voortzetten op de universiteit.

BijzondereKlassen

In de leerjaren 1 en 2 maken leerlingen een keuze uit het volgen van lessen in de sportklas, in de cultuurklas en in de techniekklass. (Binnen het vmbo basis- en kaderberoeps is er de keuze tussen sport- en cultuurklas) Twee lessen per week worden de lessen in deze klassen aangeboden. Het normale klassenverband wordt hierbij doorbroken. Omdat de leerlingen op een andere wijze worden gegroepeerd organiseren we deze lessen aan het eind van een lesdag, op het 7e en 8e uur of op het 8e en 9e lesuur. De invulling van de lessen en de samenstelling van de groepen vindt per locatie plaats.

SportKlassen

Skiën, rugby, klimmen, golfen, streetdance, judo, voetbal, basketbal, kanoën, boksen... Allerlei sporten die we in de extra uren bewegingsonderwijs aanbieden. Soms in de gymzaal, soms ergens anders. Dan gaan we bijvoorbeeld met de bus naar de skibaan of naar een stadion. Lessen van je eigen docent, maar ook lessen van topsporters die we uitnodigen. Clinics noemen we deze activiteiten. Voorwaarde is wel dat je sportief bent ingesteld en van sporten houdt. Een aanvullend en attractief programma, voor leerlingen leuk en gezond. Sportklassen zijn er voor alle brugklasafdelingen en voor leerlingen uit het 2e leerjaar. Kijk voor meer informatie op www.heerenlanden.nl onder de knop Sportklas.

Cultuur- en Techniekklassen

De leerlingen die voor de cultuur- en techniekklassen hebben gekozen krijgen een gevarieerd programma aangeboden dat doorgaans per half jaar wisselt. Meer informatie hierover leest u in deel II.

3 Schooljaar 2011-2012

Les- en pauzetijden

In het kader vindt u een overzicht van de les- en pauzetijden. Op de dinsdagen geldt een verkort lesrooster dat voor alle leerlingen wordt afgesloten met de mogelijkheid van hulplessen. In het jaaroverzicht staan de overige dagen met een verkort lesrooster vermeld (zie de website). In de laatste schoolweek zijn er geen lessen of andere activiteiten meer voor de leerlingen. Dit geldt niet voor de leerlingen die in de laatste schoolweek nog aan (extra) opdrachten moeten werken. In deze week worden de overgangsbesprekingen gehouden en is er zo nodig contact met leerlingen en ouders naar aanleiding van het eindrapport. Op de laatste dag van het schooljaar, vrijdag 6 juli 2012, halen de leerlingen hun rapport op. Ouders wordt dringend verzocht zich aan de vakantiedata te houden. Alleen in bijzondere omstandigheden kan van de vakantiedata afgeweken worden na schriftelijk verzoek, met opgave van redenen en ruim van te voren ingediend bij de schoolleiding (gericht aan de teamleider). Over het algemeen vindt met de leerplichtambtenaar overleg plaats. Als een leerling zonder opgave van redenen een of meer dagen afwezig is, melden we dit aan de leerplicht-ambtenaar. Uitgebreider informatie over de wettelijke mogelijkheden van verlof kan op het gemeentehuis, afdeling onderwijs, opgevraagd worden. Informatie is ook te verkrijgen bij het *Bureau Leerplicht en Voortijdig schoolverlaten*. De vestiging te Gorinchem is bereikbaar onder telefoonnummer 078-6398090. Het internetadres is: www.leerplichtenvoortijdigschoolverlaten.nl.

Pauzetijden

In de eerste pauze blijven de leerlingen in het gebouw of op het schoolplein. Zowel binnen als buiten is er toezicht op de leerlingen. De pauzes zijn veelal momenten waarin leerlingen op een andere manier dan in de lessen met elkaar omgaan. Door het toezicht op en het aanspreken van leerlingen zien we de eerste pauze als een vorm van praktische sociale vorming. Voor de tweede en wat langere pauze geldt dit niet. In deze pauze kunnen leerlingen het schoolterrein verlaten.

	Standaard lesrooster	Verkort lesrooster
1 ^e les	08.30 – 09.20	08.30 – 09.15
2 ^e les	09.20 – 10.10	09.15 – 10.00
3 ^e les	10.10 – 11.00	10.00 – 10.45
<i>Pauze</i>	<i>11.00 – 11.20</i>	<i>10.45 – 11.05</i>
4 ^e les	11.20 – 12.10	11.05 – 11.50
5 ^e les	12.10 – 13.00	11.50 – 12.35
<i>Pauze</i>	<i>13.00 – 13.30</i>	<i>12.35 – 13.05</i>
6 ^e les	13.30 – 14.20	13.05 – 13.50
7 ^e les	14.20 – 15.10	13.50 – 14.20 hulples
8 ^e les	15.10 – 16.00	
9 ^e les	16.00 – 16.50	

Activiteiten schooljaar 2011-2012 voor ouders

Op de website onder de knop “Algemeen, Jaarkalender 2011-2012” staan alle activiteiten die we naast het normale lesprogramma organiseren.

Er is een overzicht voor de locatie Eksterlaan en een overzicht voor de locatie Joost de Jongestraat.

Op de homepage van de website staat de weekagenda.

4 De lessen

Lessen en lesuitval

Door het jaar heen wordt lesuitval zoveel mogelijk beperkt. Docenten die kortere tijd door ziekte of door andere onverwachte gebeurtenissen wegvallen, zijn niet vanzelfsprekend te vervangen door docenten van hetzelfde vak. In dat geval werken leerlingen aan de hand van studiewijzers of lesplanners zelfstandig verder, veelal onder toezicht. Op de website van de school staan de dagelijkse roosterwijzigingen vermeld. Valt een les uit, dan brengen de leerlingen de boeken van het betreffende vak mee, om zelfstandig of onder toezicht verder te werken. Als het eerste uur van die dag bijvoorbeeld door ziekte van een docent alsnog uitvalt, worden de leerlingen op de hoogte gebracht via de telefoonketen.

Lesroosters

De lesroosters zijn te vinden op de website. Zodra de roosters van de volgende periode bekend zijn, is bij *Perioderooster* het wekelijkse rooster van elke klas te downloaden. Op de locatie Eksterlaan krijgen de leerlingen over het algemeen per periode een nieuw rooster. Voor de meeste leerlingen werken we met lesroosters voor een periode van een half jaar.

Vakantie schooljaar 2011-2012

	Eerste dag	Laatste dag
Herfstvakantie	17-10-2011	21-10-2011
Kerstvakantie	26-12-2011	06-01-2012
Voorjaarsvakantie	20-02-2012	24-02-2012
Paasvakantie	06-04-2012	09-04-2012
Meivakantie	30-04-2012	04-05-2012
Hemelvaartsvakantie	17-05-2012	18-05-2012
Pinkstervakantie	28-05-2012	
Zomervakantie	09-07-2012	24-08-2012

(Zomervakantie Basis onderwijs 09-07-2012 tm 17-08-2012)

Lessentabel

De lessentabellen zijn per leerjaar of afdeling verschillend.
Een overzicht van de lessentabellen treft u hieronder aan.

Lessentabel Joost de Jongestraat

Opleidingscode	Opleidingsomschrijving	Vakcode	Vakomschrijving	Keuzevak	Gewogen
PSO	2e klas PSO	PSO	practische sectororientatie	Ja	1,00
1A	VMBO 1 lwoo	Kcu	keuze klas cultuur	Ja	2,00
1A	VMBO 1 lwoo	ksp	keuzeklas sport	Ja	2,00
1A	VMBO 1 lwoo	bi/vz	biologie/verzorging	Nee	2,00
1A	VMBO 1 lwoo	bu	begeleidingsuur	Nee	1,00
1A	VMBO 1 lwoo	gl	godsdienst/levensbeschouwing	Nee	1,00
1A	VMBO 1 lwoo	gs/ak	geschiedenis/aardrijkskunde	Nee	3,00
1A	VMBO 1 lwoo	LT	leertuin	Nee	4,00
1A	VMBO 1 lwoo	te/ha	tekenen/handvaardigheid	Nee	2,00
1A	VMBO 1 lwoo	en	Engels	Nee	3,00
1A	VMBO 1 lwoo	if	informatica	Nee	1,00
1A	VMBO 1 lwoo	lo	lichamelijke opvoeding	Nee	3,00
1A	VMBO 1 lwoo	ne	Nederlands	Nee	4,00
1A	VMBO 1 lwoo	tn/na	techniek/natuurkunde	Nee	3,00
1A	VMBO 1 lwoo	wi	wiskunde	Nee	3,00
1B	VMBO KB 1	Kcu	keuze klas cultuur	Ja	2,00
1B	VMBO KB 1	ksp	keuzeklas sport	Ja	2,00
1B	VMBO KB 1	bi/vz	biologie/verzorging	Nee	2,00
1B	VMBO KB 1	bu	begeleidingsuur	Nee	1,00
1B	VMBO KB 1	gl	godsdienst/levensbeschouwing	Nee	1,00
1B	VMBO KB 1	gs/ak	geschiedenis/aardrijkskunde	Nee	3,00
1B	VMBO KB 1	LT	leertuin	Nee	4,00
1B	VMBO KB 1	te/ha	tekenen/handvaardigheid	Nee	2,00
1B	VMBO KB 1	en	Engels	Nee	3,00
1B	VMBO KB 1	if	informatica	Nee	1,00
1B	VMBO KB 1	lo	lichamelijke opvoeding	Nee	3,00
1B	VMBO KB 1	ne	Nederlands	Nee	4,00
1B	VMBO KB 1	tn/na	techniek/natuurkunde	Nee	3,00
1B	VMBO KB 1	wi	wiskunde	Nee	3,00
2A	VMBO 2 lwoo	Kcu	keuze klas cultuur	Ja	2,00
2A	VMBO 2 lwoo	ksp	keuzeklas sport	Ja	2,00
2A	VMBO 2 lwoo	bi/vz	biologie/verzorging	Nee	2,00
2A	VMBO 2 lwoo	bu	begeleidingsuur	Nee	1,00
2A	VMBO 2 lwoo	gl	godsdienst/levensbeschouwing	Nee	1,00
2A	VMBO 2 lwoo	gs/ak	geschiedenis/aardrijkskunde	Nee	2,00
2A	VMBO 2 lwoo	LT	leertuin	Nee	4,00
2A	VMBO 2 lwoo	PSO	practische sectororientatie	Nee	1,00
2A	VMBO 2 lwoo	te/ha	tekenen/handvaardigheid	Nee	3,00
2A	VMBO 2 lwoo	ec	economie	Nee	1,00
2A	VMBO 2 lwoo	en	Engels	Nee	2,00
2A	VMBO 2 lwoo	lo	lichamelijke opvoeding	Nee	3,00
2A	VMBO 2 lwoo	ne	Nederlands	Nee	3,00
2A	VMBO 2 lwoo	tn/na	techniek/natuurkunde	Nee	3,00
2A	VMBO 2 lwoo	wi	wiskunde	Nee	4,00

Opleidingscode	Opleidingsomschrijving	Vakcode	Vakomschrijving	Keuzevak	Gewogen
2B	VMBO KB 2	Kcu	keuze klas cultuur	Ja	2,00
2B	VMBO KB 2	ksp	keuzeklas sport	Ja	2,00
2B	VMBO KB 2	bi/vz	biologie/verzorging	Nee	2,00
2B	VMBO KB 2	bu	begeleidingsuur	Nee	1,00
2B	VMBO KB 2	gl	godsdienst/levensbeschouwing	Nee	1,00
2B	VMBO KB 2	gs/ak	geschiedenis/aardrijkskunde	Nee	1,00
2B	VMBO KB 2	LT	leertuin	Nee	4,00
2B	VMBO KB 2	PSO	practische sectororientatie	Nee	1,00
2B	VMBO KB 2	te/ha	tekenen/handvaardigheid	Nee	3,00
2B	VMBO KB 2	du	Duits	Nee	2,00
2B	VMBO KB 2	ec	economie	Nee	1,00
2B	VMBO KB 2	en	Engels	Nee	2,00
2B	VMBO KB 2	lo	lichamelijke opvoeding	Nee	3,00
2B	VMBO KB 2	ne	Nederlands	Nee	3,00
2B	VMBO KB 2	tn/na	techniek/natuurkunde	Nee	3,00
2B	VMBO KB 2	wi	wiskunde	Nee	3,00
SDV					
3BB	VMBO BB/KB 3	sdv	sport, dienstverlening, veiligheid	nee	14,00
3BB	VMBO BB/KB 3	bi	biologie	nee	3,00
3BB	VMBO BB/KB 3	du	Duits	Ja	3,00
3BB	VMBO BB/KB 3	wi	wiskunde	nee	3,00
3BB	VMBO BB/KB 3	gl	godsdienst/levensbeschouwing	Nee	1,00
3BB	VMBO BB/KB 3	en	Engels	Nee	3,00
3BB	VMBO BB/KB 3	kv	kunsvakken I	Nee	1,00
3BB	VMBO BB/KB 3	lo	lichamelijke opvoeding	Nee	2,00
3BB	VMBO BB/KB 3	ma	maatschappijleer	Nee	1,00
3BB	VMBO BB/KB 3	ne	Nederlands	Nee	3,00
SDV					
3KB	VMBO BB/KB 3	sdv	sport, dienstverlening, veiligheid	Nee	14,00
3KB	VMBO BB/KB 3	bi	biologie	Nee	3,00
3KB	VMBO BB/KB 3	du	Duits	Ja	3,00
3KB	VMBO BB/KB 3	ec	economie	Ja	3,00
3KB	VMBO BB/KB 3	wi	wiskunde	Ja	3,00
3KB	VMBO BB/KB 3	gl	godsdienst/levensbeschouwing	Nee	1,00
3KB	VMBO BB/KB 3	en	Engels	Nee	3,00
3KB	VMBO BB/KB 3	kv	kunsvakken I	Nee	1,00
3KB	VMBO BB/KB 3	lo	lichamelijke opvoeding	Nee	2,00
3KB	VMBO BB/KB 3	ma	maatschappijleer	Nee	1,00
3KB	VMBO BB/KB 3	ne	Nederlands	Nee	3,00

Opleidingscode	Opleidingsomschrijving	Vakcode	Vakomschrijving	Keuzevak	Gewogen
Techniek Breed					
3BB/KB	VMBO BB/KB 3	tb	techniek breed	Nee	12,00
3BB/KB	VMBO BB/KB 3	ti	technische informatica	Nee	2,00
3BB/KB	VMBO BB/KB 3	du	Duits	Ja	3,00
3BB/KB	VMBO BB/KB 3	nask1	natuur/scheikunde 1	Nee	3,00
3BB/KB	VMBO BB/KB 3	wi	wiskunde	Nee	3,00
3BB/KB	VMBO BB/KB 3	gl	godsdienst/levensbeschouwing	Nee	1,00
3BB/KB	VMBO BB/KB 3	en	Engels	Nee	3,00
3BB/KB	VMBO BB/KB 3	kv	kunsvakken I	Nee	1,00
3BB/KB	VMBO BB/KB 3	lo	lichamelijke opvoeding	Nee	2,00
3BB/KB	VMBO BB/KB 3	ma	maatschappijleer	Nee	1,00
3BB/KB	VMBO BB/KB 3	ne	Nederlands	Nee	3,00
Zorg en Welzijn					
3BB/KB	VMBO BB/KB 3	te	tekenen	Ja	1,00
3BB/KB	VMBO BB/KB 3	zwb	zorg en welzijn breed	Nee	14,00
3BB/KB	VMBO BB/KB 3	ak	aardrijkskunde	Ja	2,00
3BB/KB	VMBO BB/KB 3	bi	biologie	Nee	3,00
3BB/KB	VMBO BB/KB 3	du	Duits	Ja	3,00
3BB/KB	VMBO BB/KB 3	wi	wiskunde	Ja	3,00
3BB/KB	VMBO BB/KB 3	gl	godsdienst/levensbeschouwing	Nee	1,00
3BB/KB	VMBO BB/KB 3	en	Engels	Nee	3,00
3BB/KB	VMBO BB/KB 3	kv	kunsvakken I	Nee	1,00
3BB/KB	VMBO BB/KB 3	lo	lichamelijke opvoeding	Nee	2,00
3BB/KB	VMBO BB/KB 3	ma	maatschappijleer	Nee	1,00
3BB/KB	VMBO BB/KB 3	ne	Nederlands	Nee	3,00
Handel en Administratie					
3BB/KB	VMBO BB/KB 3	du	Duits	Ja	3,00
3BB/KB	VMBO BB/KB 3	ec	economie	Nee	3,00
3BB/KB	VMBO BB/KB 3	h&a	handel en administratie	Nee	14,00
3BB/KB	VMBO BB/KB 3	wi	wiskunde	Nee	3,00
3BB/KB	VMBO BB/KB 3	gl	godsdienst/levensbeschouwing	Nee	1,00
3BB/KB	VMBO BB/KB 3	en	Engels	Nee	3,00
3BB/KB	VMBO BB/KB 3	kv	kunsvakken I	Nee	1,00
3BB/KB	VMBO BB/KB 3	lo	lichamelijke opvoeding	Nee	2,00
3BB/KB	VMBO BB/KB 3	ma	maatschappijleer	Nee	1,00
3BB/KB	VMBO BB/KB 3	ne	Nederlands	Nee	3,00
SDV					
4BB/KB	VMBO BB/KB 4	sdv	sport, dienstverlening, veiligheid	Nee	12,00
4BB/KB	VMBO BB/KB 4	du	Duits	Ja	2,00
4BB/KB	VMBO BB/KB 4	ec	economie	Nee	3,00
4BB/KB	VMBO BB/KB 4	wi	wiskunde	Nee	3,00
4BB/KB	VMBO BB/KB 4	gl	godsdienst/levensbeschouwing	Nee	1,00
4BB/KB	VMBO BB/KB 4	en	Engels	Nee	3,00
4BB/KB	VMBO BB/KB 4	lo	lichamelijke opvoeding	Nee	2,00
4BB/KB	VMBO BB/KB 4	ma	maatschappijleer	Nee	1,00
4BB/KB	VMBO BB/KB 4	ne	Nederlands	Nee	4,00

Opleidingscode	Opleidingsomschrijving	Vakcode	Vakomschrijving	Keuzevak	Gewogen
TB					
4BB/KB	VMBO BB/KB 4	tb	techniek breed	Nee	10,00
4BB/KB	VMBO BB/KB 4	ti	technische informatica	Nee	2,00
4BB/KB	VMBO BB/KB 4	du	Duits	Ja	2,00
4BB/KB	VMBO BB/KB 4	nask1	natuur/scheikunde 1	Nee	3,00
4BB/KB	VMBO BB/KB 4	wi	wiskunde	Nee	3,00
4BB/KB	VMBO BB/KB 4	gl	godsdienst/levensbeschouwing	Nee	1,00
4BB/KB	VMBO BB/KB 4	en	Engels	Nee	3,00
4BB/KB	VMBO BB/KB 4	lo	lichamelijke opvoeding	Nee	2,00
4BB/KB	VMBO BB/KB 4	ma	maatschappijleer	Nee	1,00
4BB/KB	VMBO BB/KB 4	ne	Nederlands	Nee	4,00
Zorg en Welzijn					
4BB/KB	VMBO BB/KB 4	zwb	zorg en welzijn breed	Nee	12,00
4BB/KB	VMBO BB/KB 4	ak	aardrijkskunde	Ja	3,00
4BB/KB	VMBO BB/KB 4	bi	biologie	Nee	3,00
4BB/KB	VMBO BB/KB 4	du	Duits	Ja	2,00
4BB/KB	VMBO BB/KB 4	wi	wiskunde	Ja	3,00
4BB/KB	VMBO BB/KB 4	gl	godsdienst/levensbeschouwing	Nee	1,00
4BB/KB	VMBO BB/KB 4	en	Engels	Nee	3,00
4BB/KB	VMBO BB/KB 4	lo	lichamelijke opvoeding	Nee	2,00
4BB/KB	VMBO BB/KB 4	ma	maatschappijleer	Nee	1,00
4BB/KB	VMBO BB/KB 4	ne	Nederlands	Nee	4,00
Handel & Administratie					
4BB/KB	VMBO BB/KB 4	du	Duits	Ja	2,00
4BB/KB	VMBO BB/KB 4	ec	economie	Nee	3,00
4BB/KB	VMBO BB/KB 4	h&a	handel en administratie	Nee	12,00
4BB/KB	VMBO BB/KB 4	wi	wiskunde	Nee	3,00
4BB/KB	VMBO BB/KB 4	gl	godsdienst/levensbeschouwing	Nee	1,00
4BB/KB	VMBO BB/KB 4	en	Engels	Nee	3,00
4BB/KB	VMBO BB/KB 4	lo	lichamelijke opvoeding	Nee	2,00
4BB/KB	VMBO BB/KB 4	ma	maatschappijleer	Nee	1,00
4BB/KB	VMBO BB/KB 4	ne	Nederlands	Nee	4,00

Lessentabel brugklassen Eksterlaan

Vak	Mavo (vmbo tl)	Mavo/havo	Havo/vwo	Vwo	Vwo tto
Ak	2	2	2	2	2
Bi	2	2	2	2	2
En	3	3	3	3	3
Fa	3	3	3	3	3
Gs	2	2	2	2	2
Handv	1	1	1	1	1
Inf	0,5	0,5	1	1,5	1,5
Gl	1	1	1	1	1
Lo	3	3	3	3	3
Mu	1	1	1	1	1
Ne	3,5	3,5	3,5	3,5	3,5
Te	1,5	1,5	1,5	1,5	1,5
tn	1,5	1,5	1,5	1	1
Wi	4	4	4	3,5	3,5
Studieles	0,5	0,5	0,5	0,5	0,5
Keuzeklas	2	2	2	2	2

Lessentabel tweede en derde leerjaar Eksterlaan

Vak	2 mavo	2 havo	2 vwo, 2 vwo tto	3 mavo	3 havo	3 vwo, 3 vwo tto
Ak	1,5	1,5	2		2	2
Bi	2,5	3	3	3		
Du	3	3	3	3*	3	3
Ec	1,5			3	2	2
En	2,5	3	3	3	3	3
Fa	2	2	2	3*	3	3
Gs	1,5	1,5	2	2,5	2	2
Handv		1	1		1	1
Gl	1	1	1	1	1	1
Kunstv.1				1		
Lo	3	2	2	2	3	3
Lo-2				2*		
Mu	1	1	1		1	1
Na/nsk1	1,5	2	2	3	2	2
Nsk2				2		
Ne	3	3	3	4	3	3
Sk					2	2
Te	1	1	1	1	1	1
tn	1	1	1			
Wi	3	3	3	3,5	3	3
Studieles		1				
Pso	1					
keuzeklas	2	2	2			

*keuzevak

Lessentabel vanaf leerjaar 4 locatie Eksterlaan

Vak	4 mavo	4 havo	5 havo	4 vwo	5 vwo	6 vwo	KWT vwo
Ak		3*	2,75*	2,5*	2,5*	2,25*	1
ANW				2,25			
Bi	4*	3,5*	3,5*	2*	3*	2,25*	1
CKV-1		2	0,25	2	1		
Du	4*	4*	3,5*	2,5*	2,5*	2,5*	1
Ec	4*	3,5*	3,5*	2,5*	2,5*	2,5*	1,5
En	4	3	3,5*	2	2	2	2
Fa	4*	3*	3,5*	2,5*	2,5*	2,5*	1
Gs	4*	3*	2,75*	2,5*	2,5*	2,5*	1,5
Handv							
Gl	1	1	1	1	1	1	
Kunstv.1							
Lo	2	2	1	1	2	1	
Lo-2	3*						
M&O		2,5*	3*	2,5*	2,5*	2,25*	0,5
Mijleer	2	2,25			2,25		
Mu							
Na/nsk1	4*	3,5*	3,25*	2,5*	2,5*	2,25*	1
Nsk2	4*						
Ne	4	3,75	3,5	2,5	2,5	2,25	2
Sk		3*	2,75*	2*	2,5*	2,5*	1
Te	4*	3*	3*	3*	3*	3*	
tn							
Wi	4*						
Wis-A		3*	3*	2,5*	2,75*	2,75*	1,25
Wis-B		3*	3,25*	3,25*	3*	2,75*	1,5

*keuzevak

5 De brugklas

Toelating tot de brugklassen

Een toelatingscommissie beoordeelt de aangemelde leerlingen op grond van:

- het advies van de basisschool;
- de gegevens van de CITO-toets in groep 8;
- aanvullende testen voor aanmelding voor de afdeling leerwegondersteunend onderwijs (indien van toepassing).

Bij plaatsing gaan we in eerste instantie uit van het schooladvies van de basisschool, dat gebaseerd is op de gegevens uit het leerlingvolgsysteem. Daarnaast is de uitslag van de CITO-toets van belang.

Wijken advies en CITO-score van elkaar af, dan is er altijd overleg met de leerkracht van groep 8.

Voor plaatsing hanteren we de volgende richtlijnen (afwijkingen zijn soms mogelijk en ook wenselijk):

- plaatsing in de VMBO BK-brugklas bij een schooladvies VMBO en een cito-standaardscore t/m 529
- plaatsing in de MAVO-brugklas bij een schooladvies VMBO TL en een cito-standaardscore van 530 t/m 534
- plaatsing in de MAVO/HAVObrugklas bij een schooladvies VMBO TL/ HAVO of HAVO en een cito-standaardscore van 535 tot ongeveer 540
- plaatsing in de HAVO/VWObrugklas bij een schooladvies HAVO, HAVO/ VWO of VWO en een cito-standaardscore vanaf ongeveer 540
- plaatsing in de VWO of VWO-TTObrugklas bij een schooladvies VWO en een cito-standaardscore vanaf 545

Wij onderscheiden de volgende brugklas-afdelingen:

- A-klassen: VMBO met leerwegondersteuning;
- B-klassen: VMBO basis- en kaderberoeps;
- T-klassen: MAVO (VMBO theoretische leerweg)
- C-klassen: MAVO (VMBO theoretisch)/HAVO;
- D-klassen: HAVO/VWO
- V-klassen: VWO
- Vt-klassen: VWO, TTO

Introductieprogramma

Wij proberen ervoor te zorgen dat nieuwe leerlingen zich zo snel mogelijk thuisvoelen op onze school.

Daarvoor hebben we het 'Heerenlandintroductieprogramma' gemaakt. Dat programma begint nog voor de zomervakantie. In de maand juni komen onze toekomstige brugklassers al een keer op school. In een kennismakingsprogramma leren ze dan hun medeleerlingen, hun mentor en de school wat kennen. Bij de samenstelling van de verschillende brugklassen proberen we de leerlingen 'goed in te passen'. Als het mogelijk is, plaatsen we een beperkt aantal 'bekenden' bij elkaar. In de eerste week van het nieuwe schooljaar vindt in een speciaal programma een uitgebreide kennismaking plaats met de leerkrachten en ook met de nieuwe vakken. Na ongeveer vier weken wordt de introductieperiode met een feestavond afgesloten. In de eerste weken nemen we enkele toetsen af die als doel hebben mogelijke 'gaten' in kennis of vaardigheden op te sporen. Deze toetsen beslaan het gebied van de Nederlandse taal, rekenen en informatieverwerking.

6 Bevordering en doorstroming

Tijdens de overgangsvergadering valt de beslissing over bevordering en doorstroming. *Welk vervolgtraject is voor iedere leerling het meest zinvol?* is hierbij steeds aan de orde. De cijfers op het overgangsrapport en de normen voor de verschillende afdelingen zijn daarbij doorslaggevend. Een enkele maal besluit de vergadering een leerling buiten de norm om te bevorderen naar het volgende leerjaar. Voorwaardelijk bevorderen is niet mogelijk. Heeft een leerling aan het eind van het schooljaar het programma niet volledig of onvoldoende afgesloten, dan is daar alsnog gelegenheid voor in de laatste schoolweek, onder toezicht en op school. De bevorderingsnormen worden in het najaar, uiterlijk bij de uitreiking van het eerste cijferrapport, via de website gepubliceerd.

Rapporten

Viermaal per jaar ontvangen de leerlingen een cijferrapport. De cijfers worden tot één plaats achter de komma afgerond. Op het vierde rapport (eindrapport) wordt tevens het cijfer afgerond tot een heel cijfer. Op ieder rapport wordt het gemiddelde cijfer van alle tot dan toe behaalde cijfers **vanaf de start van het schooljaar** vermeld (systeem van het voortschrijdend gemiddelde).

Rapport periode 1: het gemiddelde van de cijfers in periode 1.
Rapport periode 2: het gemiddelde van de cijfers in periode 1 en 2.
Rapport periode 3: het gemiddelde van de cijfers in periode 1, 2 en 3.
Rapport periode 4: het gemiddelde van de cijfers in periode 1, 2, 3 en 4.
In de brugklas tellen de cijfers van de eerste vier schoolweken niet mee bij de bepaling van het rapportcijfer.

Heerenlanden Paspoort

Alle leerlingen ontvangen aan het begin van het schooljaar een Heerenlanden Paspoort. Per afdeling/kernteam kunnen de paspoorten verschillen. In alle paspoorten is een gedeelte opgenomen waarin leerlingen behaalde cijfers noteren, voor opmerkingen van mentor of teamleider en voor het registreren van het aantal keren dat leerlingen te laat komen.

Programma van toetsing en afsluiting (PTA)

Vóór 1 oktober krijgt elke leerling in de Tweede Fase en 3 en 4 vmbo/ mavo het PTAboekje. Hier staat precies in wat de leerstof is, wanneer de toetsen worden afgenomen en hoe zwaar ze tellen. In het boekje staan ook gegevens over het Centraal Examen. Er zit een examenreglement in, waaraan iedereen (examenkandidaat, leraar en school) zich moet houden. Iedereen tekent voor ontvangst, zodat niemand achteraf kan zeggen: 'Ik wist het niet!'

Resultaten en kwaliteit van de school

Via de website van de school kunt u de resultaten van de school inzien. U klikt op de knop "Algemeen" en vervolgens klikt u op "Vensters voor Verantwoording". Daar leest u meer over de inhoud van de informatie.

Hieronder leest u de examenresultaten van de verschillende afdelingen – ook 2011 was weer een goed examenjaar!

Vwo	100%
Havo	90%
Vmbo tl	93%
Vmbo kb	92%
Vmbo bb	100%

7 Contacten

De kennismakingsavonden

In het begin van het schooljaar organiseren wij voor alle klassen een kennismakingsavond. U kunt na een centrale start in de aula klagewijs met de mentor kennismaken. Gezien het belang van een goede communicatie door het jaar heen is het wenselijk, dat de ouders deze avonden bezoeken. Dit geldt zeker voor de ouders van de brugklasleerlingen. U ontvangt ongeveer een week voor deze avonden een uitnodiging.

10-minuten-avonden

Bij de uitreiking van het 1e, 2e en 3e cijferrapport ontvangen de leerlingen een uitnodiging voor de 10-minutenavond n.a.v. het rapport. Op de eerste twee avonden kunnen ouders met vakdocenten naar keuze een afspraak maken, op de derde avond is alleen een gesprek met de mentor mogelijk. Als het schooljaar al voor driekwart is verstreken, staan de resultaten al voor een groot deel vast. De centrale vraag bij het derde rapport is dan ook welke mogelijkheden er voor een leerling zijn in het komende schooljaar. In de laatste schoolweek kunnen gesprekken gevoerd worden, als daarvoor aanleiding bestaat. Zowel ouders als school kunnen om zo'n gesprek vragen.

Algemene ouderavonden

We organiseren voor de ouders van de leerlingen in de onderbouw (leerjaar 1 en 2) een avond in samenspraak met de landelijke oudervereniging Ouders en Coö. Daarin staat de vraag centraal hoe je als ouders het beste kan omgaan met je kind, nu het op een nieuwe school zit en bovendien de leeftijd krijgt waarop het gaat puberen. Een aanrader voor iedere ouder!

Klankbordgroepen van ouders

Vanuit de kernteams organiseren we enkele keren per jaar een gesprek met ouders. Het streven is dat uit iedere klas een ouder aan zo'n klankbordgroep deelneemt. Op de kennismakingsavond in september kunnen ouders zich hiervoor aanmelden.

Oudergeleding van de MR

De medezeggenschapsraad kent een oudergeleding van drie ouders. Ze hebben onder andere instemmingsrecht over de hoogte van de ouderbijdrage.

Nieuwsbrieven

Regelmatig geven wij een nieuwsbrief mee met de leerlingen. Afhankelijk van de informatie zijn dit schoolbrede of locatiegebonden nieuwsbrieven. Indien de directie dat nodig acht ontvangt u per post een brief. De (nieuws-) brieven zijn alle na te lezen op onze website, onder de knop "download".

8 Begeleiding

Wij zien het als onze opdracht om leerlingen te begeleiden naar de volwassenheid, zodat ze overeenkomstig hun capaciteiten een diploma halen, om succesvol aan een vervolgopleiding te kunnen beginnen en volwaardig te kunnen deelnemen aan de samenleving.

Mentor en mentortijd

Op het lesrooster van iedere klas is een lesuur ingeruimd voor mentortijd, waarin de mentor met zijn klas of met individuele leerlingen allerlei belangrijke zaken bespreekt. *De mentor* is het eerste aanspreekpunt en

de spil van de begeleiding.

Taken van de mentor zijn:

- het bijdragen aan een positief leef- en werkklimaat voor de leerlingen;
- het beheren van de persoonlijke gegevens van de leerlingen (leerlingdossier);
- het tijdig signaleren van problemen en, indien nodig, actie ondernemen met meer gespecialiseerde leerlingbegeleiders;
- de leerlingen adviseren bij het maken van goede keuzes voor een volgend schooljaar (zie ook onder het kopje De decaan).

Verder organiseren de mentoren veel activiteiten met hun klas, zoals de introductieweek in de eerste klas en het mentoruitje.

De teamleiders

De teamleiders hebben de zorg voor de dagelijkse gang van zaken binnen het kernteam. Hij/ zij is verantwoordelijk voor het onderwijs in zijn afdeling. Daarnaast kent de afdeling BB/KB en TL een leerlingencoördinator. De teamleider delegeert een aantal taken naar de leerlingencoördinator. Alhoewel de mentor de eerstaangewezen contactpersoon voor de ouders is, kunnen ouders desgewenst met de teamleider contact opnemen.

De decaan

Aan de school zijn verschillende decanen verbonden. De decanen zorgen ervoor dat de leerlingen op een goede manier hun profiel- of sectorkeuze kunnen maken, adviseren bij het kiezen van een vervolgstudie (zowel binnen als buiten de school) en bij het kiezen van het beroep of beroepenveld waarin zij later willen werken. De decanen zijn op de donderdagen voor de leerlingen bereikbaar voor een advies of voor informatie over vervolgopleidingen, en verder op nader af te spreken momenten. In hun advisering houden de decanen rekening én met de capaciteiten en interesses van de leerling én met het studieprogramma dat een leerling aan het voortgezet onderwijs gevolgd moet hebben, om aan de toelatingseisen van een vervolgopleiding te kunnen voldoen.

9 Leerlingbegeleiding op maat

Hierbij richten wij ons zowel op het leren, als op de sociaal-emotionele ontwikkeling van de leerling.

Hulplessen

Deze zijn op dinsdag van 13.50 tot 14.20 uur. Hulplessen zijn voor leerlingen die bijvoorbeeld lessen gemist, of uitleg niet goed begrepen hebben. Leerlingen kunnen zelf bepalen of ze naar een hulples gaan. De docent kan ze ook min of meer dwingend uitnodigen.

Remediale begeleiding

Alle leerlingen, die nieuw bij ons op school komen, worden door onze remedial teachers getest. Als gevolg daarvan ontdekken we vooral in de leerjaren één en twee of de leerlingen specifieke leerproblemen hebben. Zij kunnen dan, in overleg met de ouders, doorverwezen worden naar een orthopedagoog om de leerling aanvullend te laten testen op dyslexie. In klas 1 en 2 wordt de leerling doorverwezen naar de orthopedagogen van het Samenwerkingsverband Gorinchem e.o. Hier zijn in principe geen kosten aan verbonden. In de bovenbouw neemt de school, als het schoolbudget dit toelaat, een deel van de kosten voor haar rekening. De ouders betalen in dat geval een eigen bijdrage van € 150,-. Afhankelijk of een leerling dyslectisch is verklaard op het gebied van lezen en/of spelling kunnen zij gebruik maken van verschillende faciliteiten zoals vergroot schrift, verlengde tijd of een alternatieve toetswijze.

Ook tijdens de examens kan de leerling gebruik maken van deze ondersteunende faciliteiten, aangevuld met luister CD's.

Huiswerkbegeleiding

Buiten lestijd kan de leerling deelnemen aan huiswerk- en studietoetsing. Dit gebeurt gewoon in de school en wordt verzorgd door Maltha insCool®. Aan het begin van het schooljaar geven wij de leerlingen informatie mee. Zie voor het volledige aanbod op www.malthainscool.nl. U kunt ook e-mailen via info@malthainscool.nl

Vertrouwenspersonen

- Wanneer je als leerling om wat voor reden dan ook behoefte aan een gesprek hebt, kun je, behalve bij je mentor, ook bij onze vertrouwenspersonen terecht. Als je over je problemen wilt praten, kun je erop rekenen dat er geluisterd wordt.
- Bij de interne of externe vertrouwenspersonen kun je ook terecht wanneer het nodig is melding te doen van (seksuele) intimidatie.

De externe vertrouwenspersoon is bereikbaar via het e-mailadres:

extern.vertrouwenspersoon@heerenlanden.nl

Zorg Advies Team (ZAT)

Specifieke vragen of zorgen over een leerling worden in het ZAT besproken. Ouders dienen daarvoor toestemming te verlenen. Aan het zeswekelijks ZAT-overleg nemen leden van de schoolleiding en externe deskundigen deel: schoolmaatschappelijk werkster, de leerplichtambtenaar, hulpverlener van Bureau Jeugdzorg en de schoolarts. Het doel is te komen tot een concreet begeleidingsadvies.

Zorg voor Jeugd

Als school zijn wij aangesloten bij "Zorg voor Jeugd". Dat betekent dat wij verplicht zijn te melden als wij ons zorgen maken om (de ontwikkeling van) een leerling. De melding is een signaal, het gaat niet om een inhoudelijke melding. Op het moment dat een tweede aangesloten instelling ook een signaal afgeeft, wordt er automatisch een casemanager aangesteld die contact opneemt met beide signaalgevers en beoordeelt of en welke actie gewenst is. Voor het melden van leerlingen is geen toestemming van ouders nodig. Ouders worden geïnformeerd over de melding. Voor verdere informatie verwijzen wij u naar de volgende link: www.drechtsteden.zorgvoorjeugd.nu

Faalangst, examenvrees en sociale vaardigheden

Verder worden er ook gerichte trainingen in groepsverband georganiseerd voor leerlingen met faalangst, examenvrees of problemen op het gebied van sociale vaardigheden. In deze kleine groepen voelen de leerlingen zich gesteund door anderen en leren ze van elkaar. De mentor van uw kind licht u graag hierover in.

Netwerk 12+

Binnen de gemeente Leerdam is het Netwerk 12+ actief. Het doel van dit netwerk is om te komen tot positieverbetering van jongeren die maatschappelijk in de knel dreigen te raken of al in de knel zijn geraakt. Aan het netwerk nemen als vaste vertegenwoordigers onder andere RIVAS, de politie, Bureau Jeugdzorg en het Heerenlanden College deel.

Veiligheidsconvenant

Tussen de gemeente Leerdam, de politie en het Heerenlanden College is een veiligheidsconvenant afgesloten. Doel hiervan is om te komen tot goede afspraken tussen de drie partijen om de veiligheid van leerlingen en medewerkers (nog meer) te kunnen waarborgen.

10 Vorming algemeen

'Het onderwijs zelf is gericht op ontwikkeling van kennis en vaardigheden waarmee jong-volwassenen straks invulling geven aan de wereld'.

Dit staat te lezen in de missie van het Heerenlanden College. Dat betekent dat we meer willen dan alleen kennis en vaardigheden verwerven die noodzakelijk zijn om voor de verschillende vakken een voldoende te halen op het eindexamen. Om die reden kent het Heerenlanden College naast het leren in de vaklessen, allerlei situaties waar de vormende aspecten op de voorgrond staan.

Enkele voorbeelden daarvan:

Buitenles-activiteiten

Door het jaar heen worden er allerlei activiteiten georganiseerd waarbij leerlingen elkaar ontmoeten. Het zijn activiteiten als: klassenfeest, theater- of filmbezoek, sportactiviteiten, culturele avonden enz. Elke twee jaar wordt er in het kader van Going Global een dag georganiseerd voor een concreet ontwikkelingsproject in een Ontwikkelingsland. Voor dit schooljaar staat daarvoor 17 november gepland.

Excursies, meerdaagse reizen en internationalisering

In alle jaren worden er meerdere excursies georganiseerd. Het zijn allemaal reizen die vanuit één of meerdere vakken worden georganiseerd. Deze excursies zijn een onderdeel van het onderwijsprogramma waarin de vakinhoud in een andere omgeving wordt aangeboden of geoefend. Zo gaan de leerlingen in het derde of vierde leerjaar vmbo en in het vierde leerjaar havo/vwo op een meerdaagse reis. De bestemming is vaak Frankrijk, Engeland of Duitsland. De rol van Europa wordt steeds belangrijker. Veel van onze huidige leerlingen zullen in de toekomst in werk en privé te maken krijgen met buitenlandse contacten.

Wij willen onze leerlingen hierop voorbereiden. In het kader van internationalisering hebben we contacten met Duitsland en Frankrijk. Voor een toenemend aantal leerlingen worden er ontmoetingsprogramma's ontwikkeld. Voor de TTO afdeling streven we naar een jaarlijkse excursie of uitwisseling met het buitenland.

11 Schoolreglement

Zoals iedere samenleving heeft ook de school een aantal regels. Deze regels hebben enerzijds tot doel de school als organisatie en gemeenschap goed te laten functioneren en anderzijds een plezierig en prettig leer- en leefklimaat voor onze leerlingen te bewerkstelligen.

Daarom verwachten wij dat ieder:

1. zich gedraagt naar de algemene regels van fatsoen en respect heeft voor de ander en zijn of haar bezittingen;
2. eraan bijdraagt alles in de school zo goed mogelijk te laten verlopen.

De bovenstaande verwachting is terug te vinden in de onderstaande basisregels van de school:

- Gedraag je naar de algemene regels van fatsoen.
- Respecteer de ander. Pesten, discrimineren en grof taalgebruik worden niet geaccepteerd.
- Ga netjes om met andermans spullen.
- Houd de school en je omgeving schoon.
- Veroorzaak geen overlast.
- Geen alcohol of drugs in (de omgeving van) de school.
- Geen voorwerpen die gevaar kunnen opleveren voor anderen.

- Zorg dat je altijd je leerlingenpasje en paspoort bij je hebt.
- Binnen de school eet en drink je alleen op de daarvoor bestemde plekken.

De bovenstaande basisregels zijn nader uitgewerkt in schoolregels die aan het begin van het cursusjaar met de leerlingen worden besproken. Bij misdragingen van leerlingen handelt de school volgens het vastgestelde schoolprotocol. Dit protocol is te vinden op onze website.

Kluisjes

Alle leerlingen beschikken over een kluisje om leerboeken, gymkleding en dergelijke tijdelijk op te bergen. Natte kleding, etenswaren en zaken die niet met school te maken hebben, horen niet in de kluisjes thuis. Bij eventueel vermoeden van een overtreding behoudt de school zich het recht voor om de kluisjes te controleren op de inhoud daarvan.

Mobiele telefoon

Bijna alle leerlingen zijn in het bezit van een mobiele telefoon. Onderweg tussen school en huis kunnen ze heel gemakkelijk zijn.

Binnen de lessituatie is de mobiele telefoon altijd uit en onzichtbaar opgeborgen.

Bij overtreding van de regels kan de school voor kortere of langere tijd materialen in beslag nemen. De school kan niet aansprakelijk worden gesteld wanneer in deze gevallen materialen beschadigen of zoekraken.

Leerplicht / Startkwalificatie

Iedere leerling is tot en met het schooljaar waarin hij 16 jaar wordt leerplichtig. Daarna moet iedere leerling minimaal een diploma op mbo niveau 2 halen om gekwalificeerd te zijn. Wanneer een leerling een diploma havo of vwo heeft voldoet hij ook aan de kwalificatieplicht. Verzuim wordt consequent gecontroleerd. Onrechtmatig of langdurig verzuim wordt doorgegeven aan de ambtenaar leerplicht. In principe is verlof onder schooltijd niet toegestaan. Bezoek aan huisarts, tandarts en specialist moet zoveel mogelijk buiten schooltijd plaatsvinden. Lukt dit niet, dan kunt u zich vooraf door middel van een briefje tot de teamleider wenden. Voor de regels bij afwezigheid in verband met doktersbezoek, ziekmeldingen, ziek naar huis, te laat en dergelijke verwijzen wij naar ons reglement en de website van de school.

12 Financiële zaken / Aansprakelijkheid

- Wie vergoedt de medische kosten, wanneer een leerling gewond raakt, bijvoorbeeld bij een proef in het scheikundelokaal en bij de gymles?
- Wie is aansprakelijk voor de schade veroorzaakt door een medeleerling?
- Heeft de school een verzekering die het risico van ongevallen op weg naar of van school dekt?

Met regelmaat horen we deze vragen en proberen we steeds een zo duidelijk mogelijk antwoord te geven.

Deze antwoorden volgen hieronder:

- Via de besturenorganisatie van het prot. chr. onderwijs is het bestuur verzekerd tegen schadeclaims die het gevolg zijn van schade in een lessituatie.
- De ouders van de leerling die schade toebrengt aan een medeleerling of de school zijn aansprakelijk. Gewoonlijk wordt door die ouders de schade gedeclareerd bij hun eigen WA-verzekering.
- De school heeft een ongevallenverzekering voor leerlingen (*zie Scholierenongevallenverzekering*).

Scholierenongevallenverzekering

De school heeft een collectieve scholierenongevallenverzekering met een aanvulling van een 24-uursdekking schoolongevallenverzekering afgesloten. De leerlingen zijn tijdens hun verblijf op school verzekerd voor ongevallen met lichamelijk letsel. Dit geldt voor alle activiteiten, excursies, kampen e.d. in schoolverband.

Uitkeringen:

€ 5.000,- bij overlijden
 max. € 60.000,- bij invaliditeit
 max. € 1.000,- geneeskundige kosten

max. € 1.000,- tandheelkundige hulp

Deze verzekering dekt géén materiële schade (brillen e.d.). Aangezien de verzekering beperkt is, wordt ouders/verzorgers in overweging gegeven een aanvullende ongevallenverzekering af te sluiten.

Tegemoetkoming in de schoolkosten

Sinds een paar jaar is de regeling "Gratis schoolboeken" van kracht.

Dit houdt in dat alle leerboeken, de werkboeken, projectboeken en tabellenboeken, examentrainingen (voor zover verplicht), eigen leermateriaal van de school, de licentiekosten van digitaal lesmateriaal, cd's en dvd's met lesmateriaal gratis worden verstrekt. Niet onder de regeling vallen de kosten van o.a. de huur- en werkboeken van "extra" keuzevakken, gebruiksartikelen (verzekering, huur kluisje, schoolpas, gebruik mediatheek, woordenboeken school, atlanten school), sportkeuzeprogramma, introductieweek, danstheater, sport-, cultuur- en techniekklassen, gewone modules, excursies, sportkleding, schoolkamp en meerdaagse reizen, werkkleding (schoenen, werkjas, e.d.) en gereedschapskisten. De kosten van deze laatste categorie zullen, voor zover uw zoon/dochter daar gebruik van maakt, in rekening worden gebracht. Kinderen voor wie geen bijdrage is betaald voor deze laatste voorzieningen, kunnen daar geen gebruik van maken.

Heb ik nog recht op de WTOS (Wet Tegemoetkoming Onderwijsbijdrage en Schoolkosten)?

Ouders met een gezinsinkomen tot en met modaal kunnen in aanmerking komen voor een extra bijdrage via de WTOS. Uiteraard volgt geen vergoeding meer over de schoolboeken die thans vallen onder de regeling "Gratis schoolboeken". Meer informatie vindt u op www.ibgroep.nl onder "tegemoetkoming ouders". Telefonisch: 050-5997755.

Gemeenteregeling

Ouders die in aanmerking komen voor bijzondere bijstand, kunnen van de gemeente een vergoeding ontvangen voor bepaalde kosten die te maken hebben met de scholing van hun kind. Dit heeft geen gevolgen voor de tegemoetkoming die ouders van de Informatie Beheer Groep (WTOS) ontvangen. Op de schoolsite www.heerenlanden.nl vindt u bij "Algemeen – Boekenfonds – Gemeenteregelingen" een overzicht van de diverse gemeentelijke regelingen in onze regio.

Reductie- en kwijtscheldingsregeling

In bijzondere gevallen is er nog de mogelijkheid een beroep te doen op de reductie- en kwijtscheldingsregeling van het Heerenlanden College zelf. Deze regeling is te vinden op onze schoolsite www.heerenlanden.nl bij "Algemeen – Boekenfonds – Reductie en Kwijtscheldingsregeling".

Boekenfonds

Het Heerenlanden College heeft een intern boekenfonds (voor klas 1, klas 2, en klas 3H en 3V) en een extern boekenfonds (klas 3 VMBO- BB/KB/TL, klas 4, 5 en 6). Bij het intern boekenfonds huurt en/of krijgt u de boeken van de school zelf en kunt u de boeken volgens rooster ophalen op de laatste vrijdag voor de zomervakantie. Bij het extern boekenfonds huurt en/ of krijgt u de boeken in de laatste twee weken van de zomervakantie per post thuisbezorgd van/via onze leverancier Iddink BV.

Boeken bestellen

Vanaf dit schooljaar moeten alle leerlingen (dus zowel intern- als extern boekenfonds) hun boeken bestellen via Iddink: www.iddink.nl. De deadline voor het bestellen is de eerste maandag van de zomervakantie om 10.00 's ochtends. Voor het bestellen heb je een speciale code nodig die medio juni aan elke leerling wordt verstrekt. Op de bestelsite van Iddink is precies te zien welke boeken onder de regeling gratis schoolboeken vallen en welke (niet gratis) extra voorzieningen en excursies bij de (keuze-)vakken horen. De bijdragen voor de laatste voorzieningen worden geïnd door Iddink, die vervolgens weer e.e.a. afdraagt aan de school. Let op: Als de opgaven voor de extra voorziening of excursie worden weggeklikt volgt automatisch géén deelname aan deze voorziening of excursie. Indien u uw kind WEL opgeeft voor de extra voorziening en/of excursie geldt een verplichting tot betaling.

Bij het extern boekenfonds wordt u gevraagd in te stemmen met het betalen van een borgsom van € 75 voor het gebruik van de huurboeken. U volgt daarmee het beleid van de school zoals dat met instemming van de oudergeleding van de Medezeggenschapsraad is vastgesteld. Verplicht is dit echter niet. U kunt aangeven dat u niet instemt met de borgsom. Deze wordt in het laatste geval dan niet in rekening gebracht. Heeft u vorig schooljaar al een borgsom betaald dan wordt u opnieuw de vraag voorgelegd of u daarmee nog instemt. Bij het intern boekenfonds wordt geen borg gevraagd.

Op onze schoolsite www.heerenlanden.nl vindt u meer informatie bij "Algemeen – Boekenfonds". U vindt er een overzicht van het inleverrooster en het ophaalrooster van de boeken.

Bijdragen schooljaar 2011-2012

Op onze schoolsite: www.heerenlanden.nl vindt u bij "Algemeen – Boekenfonds – Hoogte ouderbijdragen" per klas een overzicht van de hoogte van de ouderbijdragen die gevraagd worden bij (eventuele) deelname aan de diverse voorzieningen en excursies.

De oudergeleding van de Medezeggenschapsraad heeft ingestemd met deze bijdragen.

13 Ouders met vragen

Landelijke informatie- en adviesdienst voor ouders/verzorgers.

Ouders met vragen over onderwijs (zoals over examens, overgaan en zittenblijven, pesten, ouderbijdrage, leerplicht, toelating en verwijdering, medezeggenschap en alle andere mogelijke onderwijsvragen) kunnen terecht bij de landelijke informatie- en adviesdienst 0800-5010, voor ouders over onderwijs. De 5010-medewerkers van OUDERS & COO zijn in het telefonisch keuzemenu bereikbaar via keuzetoetsen 1, en dan 3 (gratis nummer). Ouders kunnen hun vraag tevens per mail stellen, en ontvangen binnen drie schooldagen antwoord. Ga naar www.ouders-5010.nl en stel uw vraag. OUDERS & COO is de landelijke ouderorganisatie voor christelijk en oecumenisch onderwijs. Het Heerenlanden College is lid van deze ouderorganisatie.

14 Bij klachten

In zijn algemeenheid geldt dat klachten over de gang van zaken op school in eerste instantie kunnen worden besproken met de mentor of de betreffende teamleider. Vervolgens kan men zich, indien noodzakelijk, wenden tot de locatiedirecteur. Als klachten niet intern kunnen worden opgelost, dan kan een ouder zich tot de externe klachtencommissie wenden. Zie hiervoor de informatie hieronder.

Voor klachten over bevordering is er de Interne Commissie van Beroep: zie hiervoor de Bevorderingsnormen, die uiterlijk 1 november via de website bekend worden gemaakt. De school heeft tevens een externe en onafhankelijke vertrouwenspersoon. Hij geniet het vertrouwen van de schoolgemeenschap en heeft als taak de klager (of aangeklaagde) te ondersteunen en begeleiden in de klacht. De externe vertrouwenspersoon is te benaderen via het emailadres vertrouwenspersoon@hlc.local. Als de hiervoor genoemde mogelijkheden niet tot een oplossing leiden kan een beroep worden gedaan op de Landelijke Klachtencommissie voor het christelijk onderwijs: Postbus 82324, 2508 EH Den Haag
www.klachtencommissie.org .
tel. nr: 070 - 38 61 697.

e-mail info@klachtencommissie.org

De procedure is voor iedere leerling of ouder/verzorger verkrijgbaar op bovengenoemde website.

15 Gebruik van foto's

Regelmatig nemen we foto's van leerlingen bij activiteiten op school of tijdens reizen, excursies en sportclinics. Ook maken leraren in opleiding voor hun studie video-opnamen van lessen die zij geven.

Mocht u er bezwaar tegen hebben dat dit materiaal gebruikt wordt voor onze bulletins en voor plaatsing op

onze website, dan verzoeken wij u dit kenbaar te maken door een mail te sturen naar adm@heerenlanden.nl , onder vermelding van de naam van uw kind(eren).

// MAVO (VMBO TL) /HAVO/VWO/VWO-TTO

1 Over kernteams en structuur

Op de locatie Eksterlaan verzorgen we onderwijs in de schooltypen: MAVO (VMBO theoretische leerweg), HAVO en VWO, inclusief VWO-TTO

Dit doen we in de 3 kernteams voor de afdelingen:

- MAVO, inclusief de mavo/havo-brugklassen
- HAVO, vanaf leerjaar 2
- VWO, inclusief de havo/vwo-brugklassen

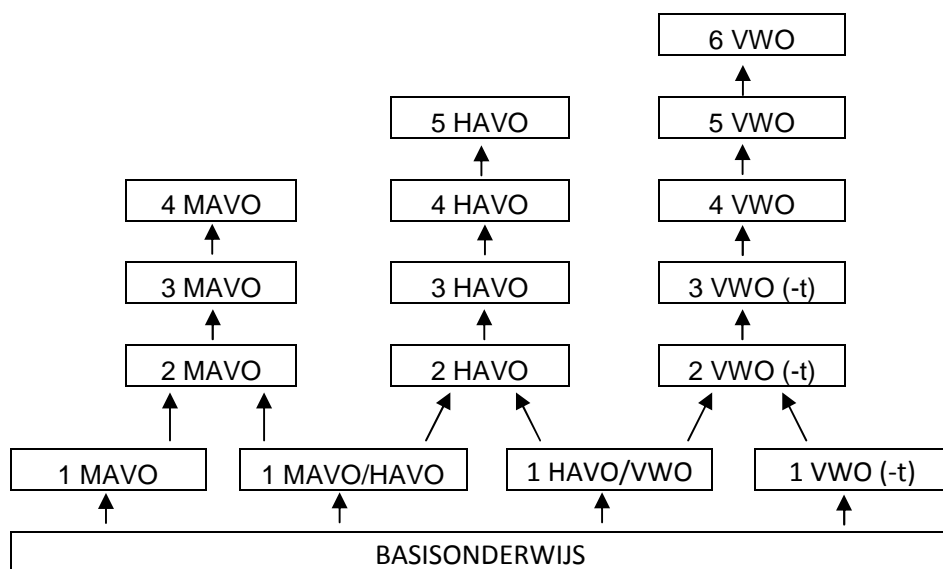

2 Brugklassen

Naast de mavo- en de vwo-brugklassen kennen we de combiklassen mavo/havo en havo/vwo. In de brugklassen mavo/ havo en havo/vwo geven we les in praktisch hetzelfde vakkenaanbod. We richten ons daarbij op de verschillende niveaus. Dit komt onder andere tot uiting in de lesmethoden die we gebruiken. De leerlingen in de havo/vwo-brugklassen zullen over het algemeen aan het eind van de brugklassen een hoger niveau bereikt hebben dan de leerlingen in de mavo/havo-brugklassen. In deze laatste klassen zitten echter potentiële havoleerlingen. Door de wijze van werken zullen deze leerlingen, als zij de overstap maken naar 2 havo, het hogere niveau daar zonder veel moeite kunnen oppakken. Omdat in de vwo-brugklas de leerlingen over het algemeen sneller door de stof gaan, kunnen we meer tijd vrijmaken voor vakken en projecten die voor een zinvolle verbreding van het aanbod zorgen. Alle leerlingen volgen de lessen in hun eigen klas. Hierop is echter één uitzondering: één blokkuur (twee aaneengesloten lessen) per week krijgen de leerlingen hun keuzeprogramma, bestaande uit sport-, cultuur- of techniekklassen. Hier wordt dus het klassenverband doorbroken en zitten leerlingen van verschillende klassen bij elkaar.

3 Cultuur- en techniekklassen

Ben je geen sporter dan kies je voor de cultuur- of techniekklas. Je volgt per klas vier onderdelen, verspreid over twee jaar. Voor cultuur is dat muziek, drama, beeldende vorming en koken. De onderdelen voor de techniekklas zijn fotografie, science, techniek en video. De onderdelen staan los van de vakken, maar voor elk onderdeel geeft de docent aan wat hij van de leerling verwacht. Kennis en vaardigheden gaan hand in hand. Het geleerde wordt meteen in de praktijk toegepast. Leerlingen moeten de onderdelen voldoende afsluiten. Buiten de lessen wordt er ook per leerjaar een activiteit of excursie gepland.

AFDELING MAVO (VMBO TL)

1 Algemene info

De mavo-afdeling vormt als het ware het hart van de school. Aan de ene kant zit het vmbo basis- en kaderberoeps, waar meer praktijkgericht geleerd wordt, aan de andere kant heb je havo en vwo, waar de theorie meer verdiept wordt aangeboden. En daartussen dus de mavo nieuwe stijl. Vernieuwd, met meer praktijkgerichte theorie en van een ander niveau. Vaardigheden spelen meer een rol, zelfstandigheid wordt belangrijk en het examenprogramma kent slechts één, hoog niveau. Leerlingen die dit schooljaar in de mavo/havo-brugklas starten, zullen naar 2 havo of naar 2 mavo bevorderd worden. In het tweede leerjaar mavo vormt PSO (Praktische Sector Oriëntatie) een belangrijk onderdeel van het programma. De leerlingen volgen een aantal praktijklessen en zijn bezig met de vraag, welke sector het best bij hen past. Zo begint het nadenken over het keuzeprocess, dat uiteindelijk zal leiden tot een sectorkeuze naar leerjaar 4. Aan het eind van leerjaar 4 volgt het examen. Met het diploma kun je naar het mbo (middelbaar beroeps onderwijs) of naar havo-4.

Werken op niveaus

In de mavo-brugklas willen we vanaf het begin op het mavo-niveau werken. Dus voor deze leerlingen geen ballast van te moeilijke stof, waardoor zij sneller dreigen af te haken. We zullen de leerlingen in deze klassen goed volgen en ouders regelmatig van de voortgang op de hoogte houden. Een effect van de aparte mavo-klassen is dat het gemiddelde niveau in de mavo/ havo-klas (de C-klas) iets hoger zal liggen. Dat betekent dat de potentiële havoleerlingen in deze klas meer zullen worden uitgedaagd om het beste uit zichzelf te halen. De toetsing in de C-afdeling wordt bij een aantal vakken afgestemd op de toetsing in de havo/ vwo-brugklassen.

2 Het onderwijs per leerjaar

Kenmerken van het onderwijs per leerjaar in de MAVO-opleiding

De brugklas MAVO en MAVO/HAVO

- introductieweek waarin we een start maken met het aanbieden van vaste structuren. Het betreft hier omgaan met huiswerk, leer-en maakwerk, agenda invullen en al die andere punten waarbij regelmaat van belang is;
- de eerste weken tellen de cijfers nog niet mee; de introductieperiode wordt afgesloten met een brugklasfeest;
- werken op verschillende niveaus, met cijfers voor het basisniveau en vanaf rapport 2 ook voor het hogere niveau. (Dit geldt alleen voor de brugklas mavo/havo.);
- sportklassen en keuzeklassen (zie boven onder 3);
- excursie naar Blijdorp, vlak voor de herfstvakantie. Samenspel van de vakken biologie en verzorging;
- theaterdagen, waarbij alle brugklassers meedoen aan een eenmalige theaterproductie;
- brugklaskamp aan het eind van het schooljaar.

Het tweede leerjaar

- in dit jaar wordt de onderbouw afgesloten en maken leerlingen hun eerste keuzes voor later. Dit gebeurt
- in de lessen PSO, Praktische Sector Oriëntatie;
- op de kennismakingsouderavond krijgen ouders meer informatie over de mogelijkheden na de onderbouw;
- leerlingen die naar 3 mavo gaan, kiezen Frans of Duits. Bovenop het programma kunnen leerlingen LO-2 kiezen. Alle overige vakken in 3 mavo zijn verplicht voor alle leerlingen. Zo houden we de mogelijkheden t/m het 3e leerjaar erg breed;
- vanuit diverse vakken worden excursies georganiseerd.

Het derde leerjaar

- Het vak LO-2 sluit mooi aan op het programma van de sportklassen in de onderbouw en geeft leerlingen gelegenheid om extra kennis en vaardigheden op te doen op het terrein van leiding geven, organiseren en verdelen en wisselen van taken en rollen.

- de leerlingen ontvangen aan het begin van het jaar het PTA, het Programma van Toetsing en Afsluiting, want in leerjaar 3 beginnen onderdelen voor het schoolexamen. We richten ons dus al op het examen, maar zeker ook op de toekomst in algemene zin;
- de leerlingen doen mee met de toetsweken aan het eind van iedere periode;
- de leerlingen ontvangen een talentenmap waarin ze bijhouden hoe hun eigen ontwikkeling verloopt. Nuttige informatie bij het keuzeprocess, waarbij vragen aan de orde zijn zoals 'Wat kan ik?' en 'Wat wil ik?';
- in leerjaar 3 wordt de keuze gemaakt voor een sector met bijbehorende vakken. Zou je naar de havo willen, dan moet je daarmee rekening houden. In leerjaar 4 is het wenselijk dat er naast Engels een tweede vreemde taal gekozen worden. Dus Frans of Duits;
- leerlingen bezoeken bedrijven of instellingen, om zo een beeld te krijgen wat daar gebeurt, hoe het werk er concreet uitziet. Dit noemen we de stage-carroussel;
- leerlingen oriënteren zich verder door een stage in een bedrijf of instelling naar keuze en maken er een verslag van;
- als een vorm van een maatschappelijke stage organiseren we contacten met ouderen in Huis ter Leede. Jong ontmoet Oud.

Het vierde leerjaar

- het examenjaar, dus de blik wat meer gericht op de boeken. Maar niet alleen boekenwijsheid telt;
- leerlingen kiezen een onderwerp waarover zij zelfstandig, veelal in tweetallen, een sectorwerkstuk maken. In de perioden 2 en 3 krijgt dit vorm en inhoud, met uiteindelijk een grootse presentatie op school voor elkaar en voor de ouders;
- in één van de weken voor de herfstvakantie staat de reis naar Londen op het programma. Een van de hoogtepunten en inmiddels een traditie, waar vooral de leerlingen niet mee willen breken;
- een keuze maken voor na de mavo. Wordt het een beroepsopleiding of naar de havo? We stellen die vraag aan het begin van het schooljaar, want aan toelating voor 4 havo stellen we enkele voorwaarden, naast het diploma. Naast de verplichting van bepaalde vakken houden we ook rekening met motivatie, inzicht en studiehouding. De docenten geven hierover een advies.

AFDELING HAVO/VWO

1 De Onderbouw

Leerlingen in de brugklas havo/vwo gaan aan het eind van het schooljaar naar 2 havo of 2 vwo. De bevordering naar een van deze afdelingen is sterk afhankelijk van de cijfers. Vanaf periode 2 geven we die op twee niveaus, een havo en een vwo cijfer.

VWO klas

Leerlingen met een vwo advies worden in de vwo klas geplaatst. In deze klas wordt vanaf het begin op vwo-niveau gewerkt. De leerstof is in de basis gelijk aan de leerstof in de h/v klassen. Het gaat echter sneller, zodat er gelegenheid is om dieper op de leerstof in te gaan. Bovendien wordt er een aantal extra modules als Europese oriëntatie en wiskunst aangeboden. In deze klas wordt het principe van 'doeltaal is voertaal' toegepast. Dat wil zeggen dat in de lessen Frans, Duits en Engels zoveel mogelijk die taal gesproken wordt.

VWO-TTO

Het afgelopen jaar zijn we in de vwo-brugklas met de officiële TTO-afdeling gestart.

TTO staat voor TweeTalig Onderwijs. Vwo leerlingen met een goede dosis doorzettingsvermogen en een goed ontwikkeld taalgevoel kunnen geplaatst worden in de TTO-afdeling. De leerstof is gelijk aan de gewone vwo-klas, maar een aantal vakken wordt in het Engels aangeboden. In de brugklas betreft het de vakken: English, History, Biology, Geography, Art and Design, Physical Education, Music en European and International Orientation. In leerjaar 2 worden de vakken English, History, Biology, Art and Design, Physical Education en European and International Orientation in het Engels aangeboden.

Voorafgaand aan de TTO-afdeling zijn we met een English Stream gestart, ter voorbereiding op het TTO. Een aantal leerlingen in 3 vwo volgt de vakken English, History, Art and Design, Chemistry, Music and Physical Education in het Engels. Bij Engels wordt uitgegaan van het principe "doeltaal is voertaal". Er wordt gebruik gemaakt van Engelstalige boeken en materiaal. Aan de TTO-afdeling zijn extra kosten verbonden, waarvoor extra activiteiten en excursies worden georganiseerd.

2 De Bovenbouw

Derde leerjaar

Het derde leerjaar is een schakeljaar. De Onderbouw is afgerond en vanaf het vierde leerjaar begint de tweede fase. In dit derde leerjaar werken de leerlingen aan de kennis en vaardigheden die van belang zijn om goed voorbereid aan de tweede fase te beginnen. Voor de leerlingen verschijnen nieuwe vakken als scheikunde en economie op het lesrooster. Plannen en organiseren van werkzaamheden krijgen tijdens projectdagen extra aandacht. Kennis en vaardigheden van alle vakken komen dit jaar uitgebreid aan de orde. Voor sommige vakken is dit eindonderwijs. In dit jaar moeten de leerlingen een aantal belangrijke keuzes maken. Ze moeten een profiel kiezen en een aantal vakken waarmee ze in de tweede fase verdergaan. Dit moet een keuze zijn die aansluit bij hun belangstelling en capaciteiten. De profielkeuze en de extra vakken bepalen de mogelijkheden voor de ontwikkeling na de havo en het vwo.

Tweede Fase

De tweede fase omvat havo 4, 5 en vwo 4, 5, 6.

Hoewel de vakken en de keuzemogelijkheden voor de leerlingen van havo en vwo voor een deel gelijk zijn, is de inhoud van de vakken sterk verschillend. De kernteams voor havo en vwo ontwikkelen beide een aanpak en didactiek die is toegesneden op de kenmerken van de leerlingen van hun afdeling. De leerlingen in de tweede fase hebben een studielast van 1600 uur per schooljaar. De totale studielast is verdeeld over een gemeenschappelijk deel, een profieldeel, een keuzedeel met profielvakken en een vrij deel. In de laatste drie onderdelen zit enige keuzevrijheid van de leerlingen. Het Heerenlanden College heeft onderdelen als *godsdiens/levensbeschouwing, meerdaagse reizen, loopbaanoriëntatie en begeleiding* in het vrije deel geplaatst. Totaal moeten de havoleerlingen 3200 en de vwo-leerlingen 4800 studielasturen vullen. Het studieprogramma van de leerlingen wordt elk jaar vastgelegd in het programma van toetsing en afsluiting (PTA), zodat de leerlingen aan het begin van het schooljaar weten, wat er op welk moment wordt getoetst.

De tweede fase op het Heerenlanden College staat voor:

- evenwicht tussen kennis en vaardigheden;
- een heldere organisatie van het onderwijsproces;
- ruime keuzemogelijkheden voor leerlingen;
- groei naar verantwoordelijkheden voor het eigen leren;
- een goede leerlingbegeleiding;

Dit alles leidt tot goede examenresultaten, ook weer in 2011 (100% geslaagden op het VWO, 90% op de HAVO).

Tussenuren

Voor de leerlingen van de havo- en vwo-bovenbouw zijn tussenuren in het lesrooster onvermijdelijk. Zij kunnen tijdens de tussenuren zelfstandig aan het werk zijn, in de aula of in een van de studiehoeken in de school. Ook de mediatheek biedt een goede gelegenheid tot zelfwerkzaamheid.

/// VMBO BASIS- EN KADERBEROEPS

1 Het vmbo basis- en kaderberoeps

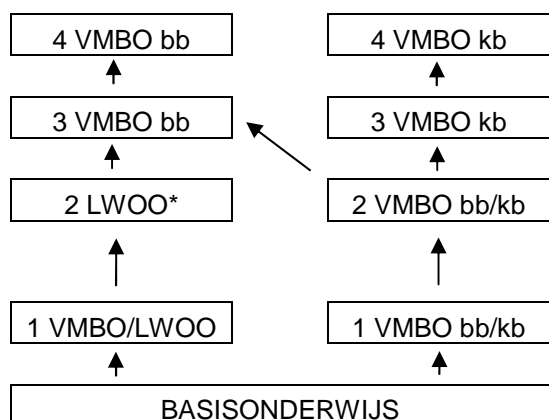

2 De basis- en kaderberoepsgerichte leerweg

Aan het einde van het vorig schooljaar zijn we verhuisd van de Molenlaan en/of Eksterlaan naar onze nieuwbouw aan de Joost de Jongestraat. Door het in gebruik nemen van de nieuwbouw zijn we in de gelegenheid om het onderwijs op een moderne manier vorm te geven.

In de basisberoepsgerichte en kaderberoepsgerichte leerweg nemen de praktijkvakken een belangrijk plaats in. Er wordt gewerkt met een werkplekkenstructuur. Dit houdt in dat bijvoorbeeld een werkplek als kapsalon terug te vinden is binnen de school.

Binnen de afdeling wordt gewerkt in een team. Het team bewaakt de doorlopende leerlijn van het VMBO BB/KB. Voor leerlingen die extra ondersteuning nodig hebben om een vmbo-diploma te halen, is er de mogelijkheid voor leerwegondersteuning.

Niveaubewaking

In maart/april wordt in de 1^e, 2^e en 3^e klas een Citotoets afgenomen waarmee bepaald wordt op welk niveau een leerling werkt.

3 De Onderbouw

De onderbouw omvat leerjaar 1 en 2. In de onderbouw kennen we twee typen brugklassen. Brugklassen kb/bb (deze klas werkt op kb-niveau) en brugklassen bb met lwoo (deze klas werkt op bb-niveau). Lwoo staat voor leerwegondersteunend onderwijs. Leerlingen die leerwegondersteuning nodig hebben, krijgen onderwijs in een kleine groep. Zij krijgen meer uitleg en korte stukken leerstof. Zo worden ze in hun eigen tempo voorbereid op het doen van een examen op bb of kb-niveau. Het diploma dat de meesten na vier jaar halen, is een regulier diploma. Daar staat niet op of een kind leerwegondersteuning heeft gehad.

Na het tweede jaar kiezen de leerlingen een sector. Binnen het Heerenlanden College zijn er vier mogelijkheden. Meer hierover onder punt 4 - De Bovenbouw.

De werkwijze in de Onderbouw

Naast de vaklessen, werken de leerlingen in de onderbouw iedere dag één uur in de leertuin. Binnen de leertuin werken de leerlingen aan opdrachten van verschillende vakken.

Kenmerken van het leertuinwerk zijn:

- weekplanners
- vakoverstijgende opdrachten
- leerlingen kijken het werk, na toestemming van de docent, zelf na
- computeropdrachten
- stille werktijd

Het leertuinwerk wordt door het gebruik van weekplanners gestructureerd aangeboden. Op de weekplanners staat naast het leertuinwerk ook het huiswerk. Op de planner wordt werk dat af is door de docent afgetekend. Deze manier van werken geeft een goed zicht op wat leerlingen doen.

Projectdagen

Twee tot drie keer per jaar zijn er projectdagen. De leerlingen van de 1^e en 2^e klas werken in gemengde groepen met elkaar aan een thema. De thema's verschillen ieder jaar.

4 De Bovenbouw

Aan het eind van het tweede leerjaar kiest elke leerling een leerweg en een sector.

Keuzemogelijkheden zijn:

- Economie en Handel.
- Techniek Breed.
- Zorg en Welzijn Breed.
- Sport, Dienstverlening en Veiligheid.

De werkwijze in de Bovenbouw

In de bovenbouw gaan leerlingen meer praktisch aan de slag. Naast de algemene vakken als Nederlands, Engels, bewegingsonderwijs enz. worden twaalf tot veertien lessen in de week besteed aan sectorgerelateerde vakken. Leren is hier vaak leren door doen.

In de derde klas maken leerlingen kennis met de wereld van het werk door een oriënterende stage van twee weken in het bedrijfsleven. In het derde leerjaar beginnen de leerlingen met het examenprogramma, dat een vervolg krijgt in de vierde klas. Na het behalen van het diploma stroomt 95% door naar het mbo.

De sectoren

Het vmbo is een voorbereidende opleiding tot een Startkwalificatie. Deze Startkwalificatie wordt meestal behaald door na de vmbo –opleiding op het mbo een opleiding in voltijd of deeltijd te doen. Het vmbo leidt dus op om een vervolgopleiding te kunnen gaan doen.

Handel en Administratie

Deze opleiding is gericht op uiteindelijke functies in o.a. de (detailhandel)verkoop, administratie, PR/Marketing-ondersteuning, Promotie. Deze sector werkt met digitale lesmaterialen. De lessen worden ondersteund met praktische opdrachten en waar nodig groepsgewijze uitleg.

Voorbeelden van thema's die aan de orde komen zijn:

- Boekhouden
- Economische principes
- Etaleren
- Kassaverkoop

Techniek Breed

Deze opleiding is gericht op functies in onder andere ICT, Bouw, Auto(handel) en Grafische industrie.

Deze sector werkt met werkopdrachten, ondersteunt met theoretische uitleg .

Voorbeelden van thema's die aan de orde komen zijn:

- Autocad tekening maken
- Werken met handgereedschappen
- Doorrekenen van maatvoeringen
- Sleutelen aan fiets en auto

Zorg & Welzijn breed

Deze opleiding is gericht op functies in onder andere Gezondheidszorg, beauty-salons, Horeca en Welzijn. Deze sector werkt met zowel praktische als theoretische opdrachten. Van de leerlingen wordt een zelfstandig werkhouding verwacht.

Voorbeelden van thema's die aan de orde komen zijn:

- Uiterlijke verzorging
- Zorg voor de huishouding
- Koken en facilitaire dienstverlening
- Voedingsleer

Sport, Dienstverlening en Veiligheid

Deze opleiding is gericht op functies in onder andere Toerisme, Brandweer/Politie/Defensie, sportmanagement en sociaal pedagogisch werk. Deze sector werkt met zeswekelijkse opdrachten vanuit bedrijven en organisaties buiten school (competentiegericht leren). Er wordt in de opleiding veel gewerkt met ICT.

Voorbeelden van thema's die aan de orde komen zijn:

- Opstellen van een veiligheidsplan
- Een EHBO-post organiseren
- Opzetten van naschoolse sportlessen

Samenwerken met bedrijven en de MBO's in de regio

In de derde en vierde klas neemt de stage een belangrijke plaats in. Er zijn verschillende soorten stages. Sport Dienstverlening en Veiligheid kent een lintstage. Leerlingen gaan iedere week een middag op stage. Techniek Breed kent een oriënterende stage in het derde leerjaar en een beroepsvoorbereidende stage in het vierde leerjaar. Beide stages duren twee weken. Zorg en Welzijn heeft in het derde leerjaar een stage van twee weken. In het vierde leerjaar is er het project De Springplank. In dit project lopen alle leerlingen dertien dagen stage in een verzorging-of verpleeghuis. Een week als blokstage van 4 dagen. De overige 9 dagen worden als een lintstage op het rooster gezet. Daarnaast zijn er een aantal dagdelen waarop groeperingen te gast zijn op school. De Zorg en Welzijn leerlingen vervullen dan de rol van gastheer/gastvrouw.

Handel en Administratie heeft in het derde leerjaar een stage van twee weken. In het vierde leerjaar zijn er projecten samen met ROC Da Vinci.

Doorstromen naar ROC's (MBO)

Leerlingen die een van de leerwegen met succes hebben afgerond, kunnen op hun niveau doorstromen naar een van de ROC's in de regio. We werken nauw samen met deze ROC's, om een goede aansluiting en doorstroming te kunnen garanderen.

De Leerwerktrajecten

Het Heerenlanden College is officieel gekwalificeerd om de leerwerktrajecten te kunnen aanbieden. De leerwerktrajecten maken een nieuwe manier van leren mogelijk. Leerlingen die praktisch ingesteld zijn, volgen een beperkt aantal lessen op school, in combinatie met een buitenschools leertraject. Op die manier wordt het onderwijs op maat aangeboden. Het is een volwaardige leerroute, gericht op doorstroom naar een opleiding op niveau 2 in het mbo.

IV NAMEN EN ADRESSEN

1 Raad van Toezicht

J. Hobo - voorzitter
A. Romeijn - vice voorzitter
E. Hoogendam
A.L. Vertooren

Het correspondentieadres is:

Postbus 667, 4200 AR Gorinchem
Tel. 0183-646631
bestuur@cvo-av.nl

2 College van Bestuur

Drs. A. Smits - voorzitter bestuur@cvo-av.nl 0183-646631
Drs. G.C. van de Merwe bestuur@cvo-av.nl 0183-646644

Directie VMBO BB/KB (locatie Joost de Jongestraat)

mw. J.A.M. Smid-Vink SMV smv@heerenlanden.nl 0345-631194 locatiedirecteur
R.V. Blankevoort BLA bla@heerenlanden.nl 030-2732638 teamleider 1 t/m 4 VMBO BB/KB

Directie VMBO TL (MAVO) HAVO VWO (locatie Eksterlaan)

J.W. Constandse CON con@heerenlanden.nl 0345-619629 locatiedirecteur
W. Boele-Groenendijk BOE boe@heerenlanden.nl 078-6915966 teamleider 1 t/m 4 MAVO + 1 MAVO/HAVO
H.C. Köhler MEd KOH koh@heerenlanden.nl 0345-576335 teamleider 2 t/m 5 HAVO
mw. Drs. M.C. Klopper KLO klo@heerenlanden.nl 0183-634292 teamleider 1 t/m 6 VWO + VWO-TTO + 1 HAVO/VWO

3 Medewerkers met een bijzondere taak in de leerlingbegeleiding

Decanen

H. Elbertsen ELB elb@heerenlanden.nl mavo
drs. W.M. van Hoogevest HOW how@heerenlanden.nl havo en vwo
A. van Zandwijk (ZAN) zan@heerenlanden.nl vmbo bb/kb

Zorgcoördinator

Mw. H.C.J. Straus (STH) sth@heerenlanden.nl

Remediale hulp

N. de Haan HAN han@heerenlanden.nl

Faalangst reductie training

mw. J.E. Kruiswijk-Boschma KRB [kreb@heerenlanden.nl](mailto:krb@heerenlanden.nl)
mw. P.A.M. van Wijngaarden-van Hemert WIJ wij@heerenlanden.nl

Sociale vaardigheidstraining

C. van den Bogaard BOG bog@heerenlanden.nl
mw. J.C. Veldhuijzen-van Mourik VEH veh@heerenlanden.nl

Vertrouwenspersonen

mw. J.C. Veldhuijzen-van Mourik VEH veh@heerenlanden.nl Eksterlaan
G.J. van Lent LEN len@heerenlanden.nl Joost de Jongestraat

4 Onderwijzend personeel

Telefonisch contact opnemen met een docent buiten werktijden kan het beste plaatsvinden op werkdagen tussen 19.00 uur en 20.00 uur.

Mw. I.A.M.W. Bakermans BAK	bak@heerenlanden.nl		eng
drs. A. van den Berg BER	ber@heerenlanden.nl	030-6379933	bio/anw
mw. J. van den Berg-Cool BEC	bec@heerenlanden.nl	0418-581971	te/ha
drs. J.C. van den Berge BEJ	bej@heerenlanden.nl	0345-531567	
mw. drs. A.A. van Beuzekom-Tukker BEU	beu@heerenlanden.nl	0345-641933	du
mw. drs. M. Bikker-Kroes BIK	bik@heerenlanden.nl	0183-353166	eng
R.V. Blankevoort BLA	bla@heerenlanden.nl	030-2732638	bio/vz
W. Boele-Groenendijk BOE	boe@heerenlanden.nl	078-6915966	wi
C. van den Bogaard BOG	bog@heerenlanden.nl	0344-610413	ne
Mw. R. Bontan BON	bon@heerenlanden.nl	06-49903950	te/ha
mw. drs. H.M. Bos BOS	bos@heerenlanden.nl	0345-519493	fa
A.C.J. Brouwer BRU	bru@heerenlanden.nl	0184-602849	tn/wi/nask
Mw. Y. Busard BUS	bus@heerenlanden.nl	0345-683272	ne
M.C.J. Daamen DAA	daa@heerenlanden.nl	06-46116837	bo/sdv

mw. A. Dalama DAL	dal@heerenlanden.nl	06-16543397	ec/handel & adm
drs. ing. H.W.J. Damen DAH	dah@heerenlanden.nl	030-6773858	sk
drs. E.G. van Diggelen DIG	dig@heerenlanden.nl	0418-516290	ak
A.M. van Dijk DIJ	dij@heerenlanden.nl	06-21171202	ak/eio
T.J. Elbertsen ELB	elb@heerenlanden.nl	0347-375899	bo
mw. drs. M. van ES ESM	esm@heerenlanden.nl	0345-610433	ne
mw. drs. A. Fijan FIJ	fij@heerenlanden.nl	0345-619366	wi
F.C. Fraanje FRA	fra@heerenlanden.nl	0345-599969	du
A.J.J. Geboers GEB	geb@heerenlanden.nl		ne/ak/gs/inf
G.F. Grondman GRO	gro@heerenlanden.nl	0418-513604	bo
drs. A.M. de Gruijter GRU	gru@heerenlanden.nl	0182-385591	gl
Mw. Z.J. Haag HAA	haa@heerenlanden.nl	06-51756096	bio/vz
N. de Haan HAN	han@heerenlanden.nl	0345-631234	ak/inf
mw. M. den Hartog-den Besten HAR	har@heerenlanden.nl	0345-503305	bio/vz
mw. M. Heiland (HEM)	hem@heerenlanden.nl	0183-785592	du
mw. S.H. Hoeksema HOE	hoe@heerenlanden.nl	024-3237764	bo
T.H.E. Hofstede HOF	hof@heerenlanden.nl	0345-577369	wi
G.K. Hoogeveen HOO	hoo@heerenlanden.nl		wi
drs. W.M. van Hoogevest HOW	how@heerenlanden.nl	0345-615292	gs
R. Janmaat JAN	jan@heerenlanden.nl	06-28789361	te/ha
A. de Jong JOB	job@heerenlanden.nl	0345-618795	ec
Mw. M. de Jong JOM	jom@heerenlanden.nl	06-26096100	te/ha/ckv
Mw. R.I. de Jong JOR	jor@heerenlanden.nl	0345-612869	eng
Mw. F. Kamping KAM	kam@heerenlanden.nl	0345-707065	bio/vz
B. Kars KAR	kar@heerenlanden.nl	0345-610645	ec/wi
drs. C. Karssen KAC	kac@heerenlanden.nl	030-6377252	bio/vz
A.G. Kiel KIE	kie@heerenlanden.nl	0345-683830	bio/vz
W.J. Kiel KIW	kiw@heerenlanden.nl	0345-516776	gs/ne
mw. drs. M.C. Klopper KLO	klo@heerenlanden.nl	0183-634292	eng
mw. H.J. de Knijf-Jansen KNY	kny@heerenlanden.nl		ne
H.C. Köhler (KOH)	koh@heerenlanden.nl	0345-576335	na
M.C. Krauwinkel KRA	kra@heerenlanden.nl		tn
mw. J.E. Kruiswijk-Boschma KRB	kreb@heerenlanden.nl	0345-617680	bo
G.J. van Lent LEN	len@heerenlanden.nl	0345-683170	ne
H.J. Looij LOO	loo@heerenlanden.nl	0345-632602	nask
P.E. Malawauw MAL	mal@heerenlanden.nl	0345-617020	ne
J. Markus MAR	mar@heerenlanden.nl	0418-582779	gl
mw. S. Muilenburg -v.d. Bunt MUI	mui@heerenlanden.nl	0183-666003	bio/vz
G.. Nieman NIE	nie@heerenlanden.nl	0344-612407	wi
mw. mr. A.J.R. Nouwens NOU	nou@heerenlanden.nl	085-8779292	zw
J. Offringa OFF	off@heerenlanden.nl		ec/ m&o
A.L. Oostveen OOS	oot@heerenlanden.nl		drama
mw. J.J.A. Ordeman-v.d. Burgt ORD	ord@heerenlanden.nl	0345-616522	wi
drs. B. Otten OTT	ott@heerenlanden.nl	030-6571203	ma/ gs
F.J.J. Oude Elferink OUD	oud@heerenlanden.nl	0345-599761	ne
mw. E.M. Peerlkamp-van der Linden PEE	pee@heerenlanden.nl	0184-776501	te/ha/gl
T. Ploeg PLO	plo@heerenlanden.nl	0317-616114	ec
S.M.H. van Putten PUT	put@heerenlanden.nl		fa
P.A. van der Ree REE	ree@heerenlanden.nl	0345-615598	ec
mw. J.H. van Rijn-Uittenbogaard RIJ	rij@heerenlanden.nl	0418-592819	eng
mw. G.C. Rogaar ROO	roo@heerenlanden.nl	0344-663397	ne/ckv
mw. drs. H. Sadiki SAD	sad@heerenlanden.nl	0344-620958	fa
drs. S.E. Sebök SEB	seb@heerenlanden.nl	0345-623787	wi
M. Sluijter SLU	slu@heerenlanden.nl	030-2711592	bo
P. Spithoven SPI	spi@heerenlanden.nl	06-42012537	bo
B. van der Stelt STE	ste@heerenlanden.nl	030-2322936	gs
A.T. Sterk STK	stk@heerenlanden.nl	0418-641564	wi
drs. L. van Straten STR	str@heerenlanden.nl	0345-682723	mu
mw. drs. N. van Straten-Meliefste STM	stm@heerenlanden.nl	0348-472991	eng
mw. H.C.J. Straus STH	sth@heerenlanden.nl	0418-518204	zw
P.R.A. Temminck TEM	tem@heerenlanden.nl	0345-612403	wi
mw. A. Tromp TRO	tro@heerenlanden.nl		ne
mw. J. Veenstra-Doornekamp VED	ved@heerenlanden.nl	0345-612603	eng
drs. R. Veenstra VEE	vee@heerenlanden.nl	0345-612603	gs/ma
mw. N.N. van der Velde VEL	vel@heerenlanden.nl	030-2448130	te/ha
mw. J.C. Veldhuijzen-van Mourik VEH	veh@heerenlanden.nl	0418-552714	ne
mw. M. van Velzen-van Oosterum VEO	veo@heerenlanden.nl	0418-592123	ne
R.W.F. Vermelis VES	ves@heerenlanden.nl	0345-614013	tn
C.J.C. Vermeulen VEC	vec@heerenlanden.nl	0418-591874	na
D. Versteeg VEG	veg@heerenlanden.nl		lo
mw. F.J.M. Verwijmeren-van Gils VEF	vef@heerenlanden.nl	0345-614167	eng
Mw. M.B. van de Vreede VRE	vre@heerenlanden.nl	0345-616599	nask
A. van der Wal WAL	wal@heerenlanden.nl	0183-351906	nask
mw. F.J. Webhofer-Streef WEB	web@heerenlanden.nl	0345-514384	du

mw. L.P. Wiffers-Bäcker WIF	wif@heerenlanden.nl	078-6999154	du
mw. P.A.M. v.Wijngaarden-v.Hemert WIJ	wij@heerenlanden.nl	0345-533235	zw/sdv
drs. H. Willigenburg WIL	wil@heerenlanden.nl	0345-512592	ne
mw. drs. C.H. de With WIT	wit@heerenlanden.nl		fa
mw. M.Witkam-Stam WIK	wik@heerenlanden.nl	06-51764648	eng
A.L. van Zandwijk ZAN	zan@heerenlanden.nl	0183-630264	nask
mw. P.J. van Ziel ZIE	zie@heerenlanden.nl	0345-616690	zw

Betekenis van de gebruikte afkortingen voor de vakken

ak	aardrijkskunde
anw	algemene natuur wetenschappen
bio	biologie
bio/vz	biologie/verzorging
bo	bewegingsonderwijs
ckv	culturele en kunstzinnige vorming
dr	drama
du	Duits
ec	economie
eng	Engels
fa	Frans
gl	godsdienst/levensbeschouwing
gs	geschiedenis
ha	handenarbeid
inf	informatiekunde
kp/tvw	kantoorpraktijk/tekstverwerken
ma	maatschappijleer
m&o	management en organisatie
mu	muziek
na	natuurkunde
nask	nutuur- en scheikunde
ne	Nederlands
rt	remedial teaching
sdv	sport dienstverlening en veiligheid
sk	scheikunde
tb	techniek breed
te	tekenen
tn	techniek
wi	wiskunde
zw	zorg en welzijn

5 Onderwijs ondersteunend personeel

mw. H. Bakker-Blom hBa	ass. conciërge
Z. Bekdemir zBe	conciërge
mw. J.G. Bel-Baggerman aBe	medewerker mediatheek
mw. T.M. v.d.Blom-Schuld dBl	directiesecretaresse
mw. O.W. Brouwer-Versteeg oBr	centrale telefoon/receptie
J.G. van Dam gDa	repromedewerker
mw. M. Groen-van Rossum mGr	administratief medewerker
mw. E.M. van Hemert-Egberts tHe	administratief medewerker
M. van Heukelom rHe	hoofd leerlingadministratie
T. de Jong tJo	techn. onderwijsassistent biologie
mw. L. Kleijn mKl	telefoniste/receptioniste
mw. A.M.M. Kruijs-Kooijman aKo	techn. onderwijsassistent natuurkunde
C.M. Krüger mKr	conciërge
mw. S.R. van Leeuwen sLe	medewerker mediatheek
M.S. Maaroufi mMa	techn. Onderwijsassistent scheikunde
mw. G. Overheul-van der Hammen gOv	onderwijsassistent
A.J. Postma POS	roostermaker
C.P.E.R. Sprado kSp	systeembeheerder
mw. A.D. Steenbeek dSt	medewerker kantine locatie J. de Jongestraat
T.A.G. Verboom tVe	conciërge
T. Versloot vTe	conciërge
mw. C.P. Verweij lVe	techn. onderwijsassistent natuurkunde
mw. A.D. Volders-van Es aVo	administratief medewerker

Algemeen Ondersteunende Dienst

College van Bestuur en Algemeen Ondersteunende Dienst
Avelingen Oost 2a, Postbus 667, 4200 AR Gorinchem
Tel 0183-646631

6 Dagelijks bestuur Medezeggenschapsraad

P.A. van der Ree voorzitter

A. de Jong secretaris

GMR

F.C. Fraanje voorzitter

7 Inspectie

De school staat onder toezicht van de Rijksinspectie

Inspectie van het onderwijs

info@owinsp.nl

www.onderwijsinspectie.nl

Vragen over onderwijs: 0800 - 8051 (gratis)

Klachtmeldingen over seksuele intimidatie, seksueel misbruik, ernstig psychisch of fysiek geweld: meldpunt vertrouwensinspecteurs

0900 - 111 3 111 (lokaal tarief).